

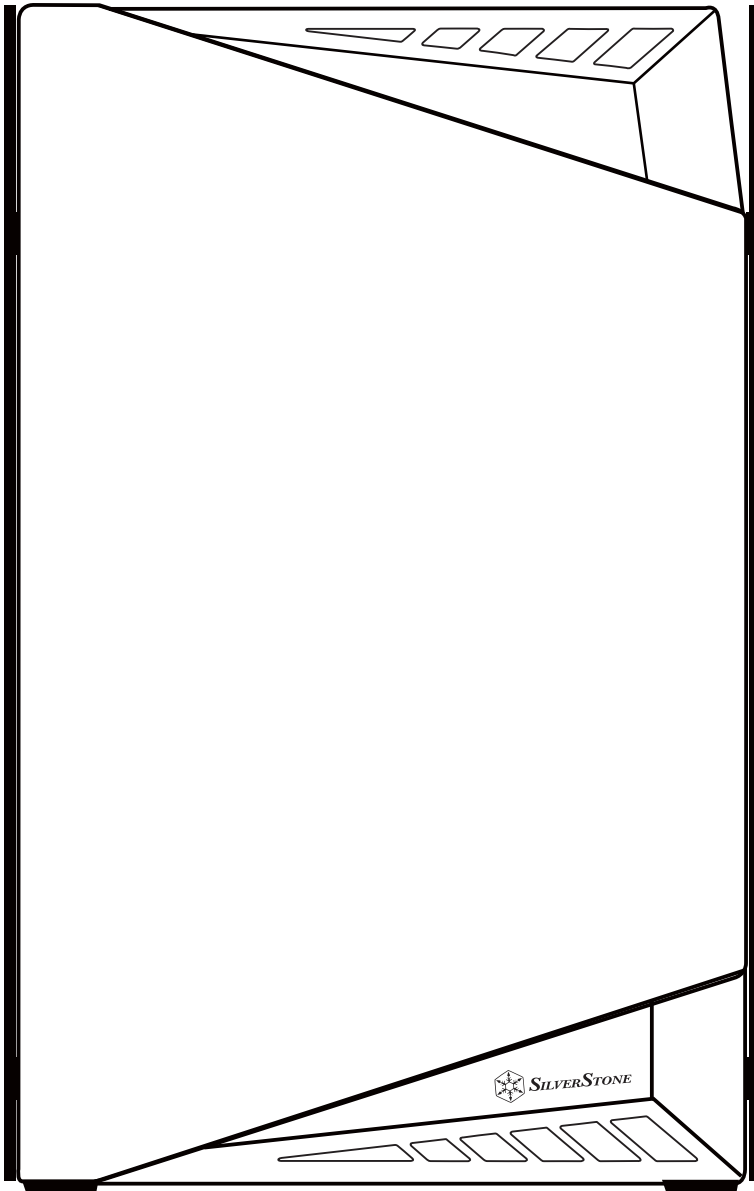

*SILVERSTONE*



Lucid Series

# LD03

Small form factor case with artful blend of engineering and aesthetics

[www.silverstonetek.com](http://www.silverstonetek.com)

Accessory Content / Zubehörinhalt / Contenu en accessoires  
Contenido de los accesorios / Contenuto accessorio / ส่วนประกอบของอุปกรณ์เสริม  
Дополнительные элементы / 付属品内容 / 액세서리 내용물 / 配件 / 配件

Installation Guide / Installationsanleitung / Guide d'installation /  
Guía de instalación / Guida all'installazione / Руководство по установке /  
インストールガイド / 설치 가이드 / คู่มือการติดตั้ง / 安裝說明 / 安装说明

Components Limitation / Komponentenbegrenzung /  
Limitation des composants / Limitación de los componentes /  
Limitazione dei componenti / Ограничения компонентов / コンポーネント限度 /  
부품 제약 / ขีดจำกัดของชิ้นส่วนต่าง ๆ / 零組件限制 / 零組件限制

Removal of Filters and Fans / Filter und Lüfter entfernen /  
Extracción de filtros y ventiladores / Retrait des filtres et des ventilateurs /  
Rimozione di filtri e ventole / Снятие фильтров и вентиляторов /  
フィルターおよびファンの取り外し / 필터와 팬의 제거 / การถอดแผ่นกรองและพัดลม /  
移除濾網和風扇 / 移除滤网和风扇

**ENGLISH** Installation instructions based on this model: SST-LD03B  
**DEUTSCH** Montageanleitung nach diesem Modell: SST-LD03B  
**FRANÇAIS** Instructions d'installation basées sur ce modèle: SST-LD03B  
**ESPAÑOL** Instrucciones de instalación basadas en este modelo: SST-LD03B  
**ITALIANO** Istruzioni di installazione basate su questo modello: SST-LD03B  
**РУССКИЙ** Инструкция по установке на основе этой модели : SST-LD03B

**ไทย** คำแนะนำการติดตั้งตามรุ่นนี้: SST-LD03B  
**日本語** このモデルに基づいたインストール手順: SST-LD03B  
**한국어** 이 모델을 기반으로 한 설치 지침: SST-LD03B  
**簡體中文** 安装说明以此型号为主: SST-LD03B  
**繁體中文** 安裝說明以此型號為主: SST-LD03B

# Accessory Content

## SECURE MOTHERBOARD 3.5" HDD / PSU

### SCREW (#6-32)

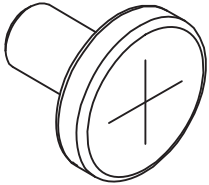

#### DEUTSCH

MOTHERBOARD / 3,5-ZOLL-FESTPLATTE /  
NETZTEIL SICHERN

#### FRANÇAIS

FIXATION DE LA CARTE MÈRE / DISQUE DUR  
3,5" / BLOC D'ALIMENTATION

#### ESPAÑOL

Fije la placa base / 3,5" HDD/PSU

#### ITALIANO

FISSAGGIO SCHEDA MADRE / HDD DA 3,5" /  
PSU

#### ไทย

ยึดเมนบอร์ด / 3.5" HDD / PSU

#### РУССКИЙ

Крепление материнской платы/3,5" HDD/БП

#### 繁體中文

固定主機板 / 3.5" HDD / PSU

#### 簡體中文

固定主板 / 3.5" HDD / PSU

#### 日本語

マザーボード固定用 / 3.5" HDD / PSU

#### 한국어

마더보드 / 3.5" HDD / PSU 고정

## SECURE 2.5" HDD

### SCREW (M3)

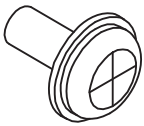

#### DEUTSCH

2,5-ZOLL-FESTPLATTE SICHERN

#### FRANÇAIS

FIXATION DU DISQUE DUR 2,5"

#### ESPAÑOL

Fije el HDD 2,5"

#### ITALIANO

FISSAGGIO HDD DA 2,5"

#### ไทย

ยึด HDD 2.5"

#### РУССКИЙ

Крепление 2,5" HDD

#### 繁體中文

固定2.5" HDD

#### 簡體中文

固定2.5" HDD

#### 日本語

2.5" HDD固定用

#### 한국어

2.5" HDD 고정

## PWM FAN CABLE 1 TO 2 (SPLITTER CABLE)

### FAN CABLE

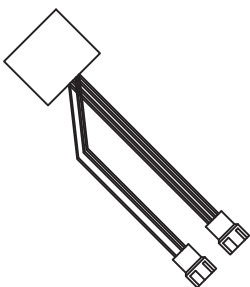

#### DEUTSCH

PWM-Lüfterkabel 1 in 2  
(Verteilerkabel)

#### FRANÇAIS

Câble de ventilateur PWM 1 vers 2  
(Câble séparateur)

#### ESPAÑOL

Cable ventilador PWM 1 a 2  
(Cable Splitter)

#### ITALIANO

Cavo per ventole PWM da 1 a 2  
(cavo splitter)

#### ไทย

สายเคเบิลพัดลม PWM 1 เป็น 2  
(สายเคเบิลแยก)

#### РУССКИЙ

Кабель-разветвитель вентилятора PWM

#### 繁體中文

PWM 風扇分接線

#### 簡體中文

PWM 風扇分接線

#### 日本語

PWMファンケーブル1~2  
(スプリッターケーブル)

#### 한국어

1 to 2 PWM 팬 케이블  
(스플리터 케이블)

# Installation Guide

1

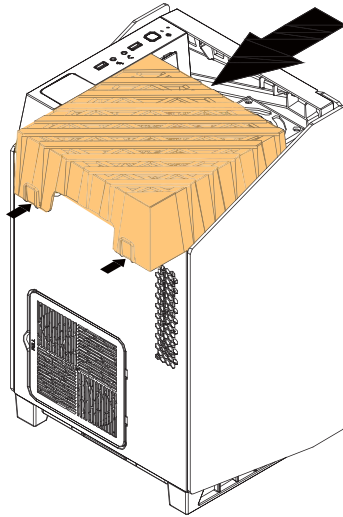

2

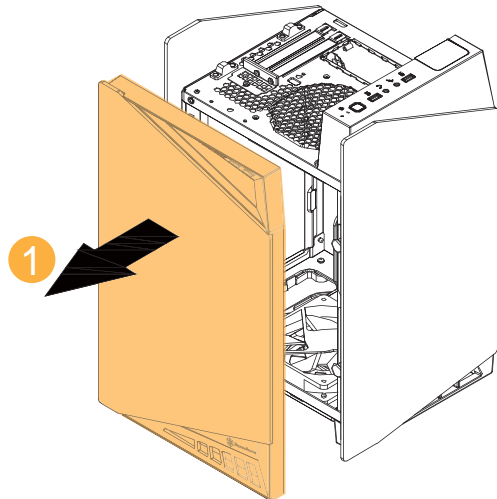

3

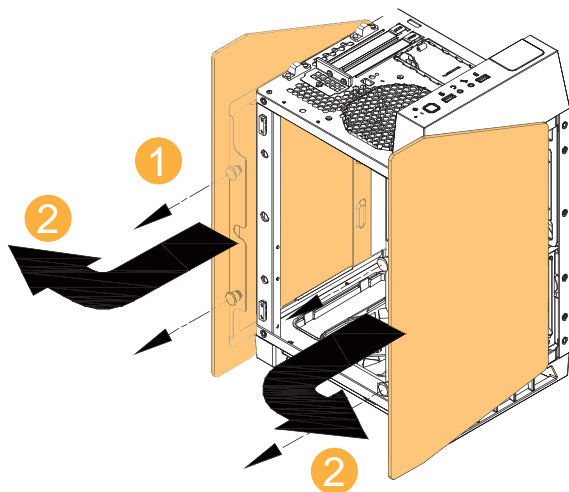

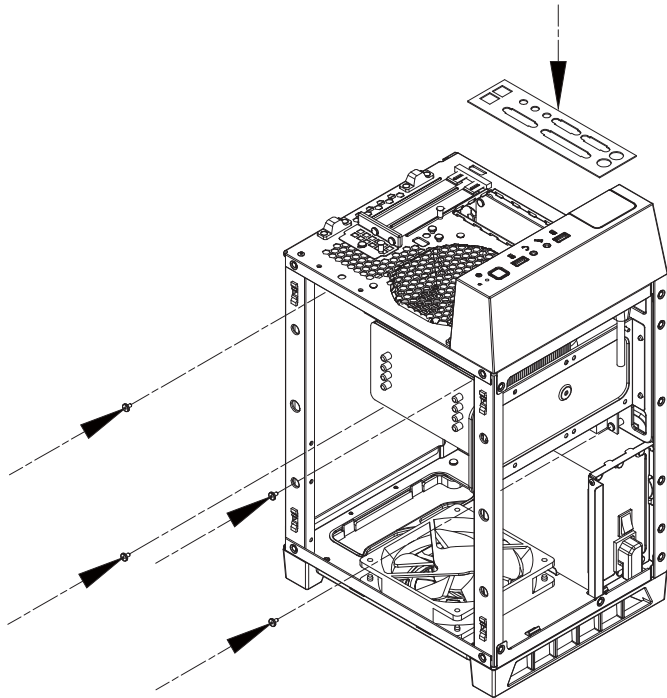

Maximum 190mm

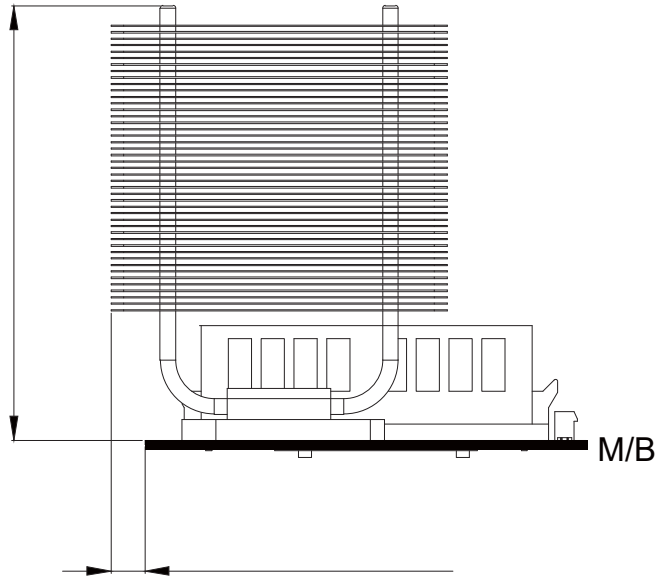

Maximum 4.3mm

#### ENGLISH

Install motherboard  
Cooler limitation  
Height < 190mm  
Clearance from top edge of motherboard < 4.3mm

#### DEUTSCH

Motherboard installieren  
Höhenbeschränkung für Kühler  
Höhe < 190mm  
Abstand vom oberen Rand des Motherboards < 4.3mm

#### FRANÇAIS

Installez la carte mère  
Limitation du refroidisseur de l'unité centrale  
Hauteur < 190 mm  
Espace libre depuis le bord supérieur de la carte mère < 4,3 mm

#### ESPAÑOL

Instalar placa base  
Limitación del disipador  
Altura < 190mm  
Espacio desde el borde superior de la placa base < 4,3mm

#### ITALIANO

Installare la scheda madre  
Limite del dissipatore della CPU  
Altezza < 190 mm  
Spazio dal bordo superiore della scheda madre < 4,3 mm

#### ไทย

ติดตั้งเมนบอร์ด  
ขีดจำกัดของตัวระบายความร้อน CPU  
ความสูง < 190 มม.  
ระยะเพื่อจากขอบบนของเมนบอร์ด < 4.3 มม.

#### РУССКИЙ

Установите материнскую плату  
Ограничение на кулер процессора  
Высота < 190 мм  
Зазор от верхнего края материнской платы < 4,3 мм

#### 繁體中文

安裝主板  
散熱器限制：  
高度 < 190mm  
寬度不得超出主板上緣外 4.3mm

#### 簡體中文

安裝主板  
散熱器限制：  
高度 < 190mm  
寬度不得超出主板上緣外 4.3mm

#### 日本語

マザーボードのインストール  
CPUクーラーの限度  
高さ < 190mm  
マザーボード上端からの突出範囲 < 4.3 mm

#### 한국어

마더보드를 설치합니다  
CPU 쿨러의 한계  
높이 < 190mm  
마더보드 상단 끝에서부터의 간격 < 4.3 mm

## ENGLISH

Install 3.5" / 2.5" devices  
HDD limitation  
2.5" x 2 or (3.5" x 1) + (2.5" x 1)

## DEUTSCH

3,5- / 2,5-Zoll-Geräte  
Festplattenbegrenzung  
2,5" x 2 oder (3,5" x 1) + (2,5" x 1)

## FRANÇAIS

Installez les périphériques 3,5" / 2,5"  
limitation du HDD  
2,5" x 2 ou (3,5" x 1) + (2,5" x 1)

## ESPAÑOL

Instalación dispositivos 3,5" / 2,5"  
Limitación de HDD  
2,5" x 2 o (3,5" x 1) + (2,5" x 1)

## ITALIANO

Installazione di dispositivi da 3,5" / 2,5"  
Limitazione dell HDD  
2,5" x 2 o (3,5" x 1) + (2,5" x 1)

## ไทย

ติดตั้งอุปกรณ์ 3.5" / 2.5"  
ข้อ จำกัด HDD  
2.5" x 2 หรือ (3.5" x 1) + (2.5" x 1)

## РУССКИЙ

Установка устройств 3,5" / 2,5"  
Ограничение HDD  
2,5" x 2 или (3,5" x 1) + (2,5" x 1)

## 繁體中文

安裝3.5" / 2.5" 裝置  
硬碟限制：  
2.5" x 2 或 (3.5" x 1) + (2.5" x 1)

## 簡體中文

安裝3.5" / 2.5" 裝置  
硬盤限制：  
2.5" x 2 或 (3.5" x 1) + (2.5" x 1)

## 日本語

3.5" / 2.5" デバイスのインストール  
HDDの制限  
2.5" x 2または(3.5" x 1) + (2.5" x 1)

## 한국어

3.5" / 2.5" 장치 설치  
HDD 제한  
2.5" x 2 또는 (3.5" x 1) + (2.5" x 1)

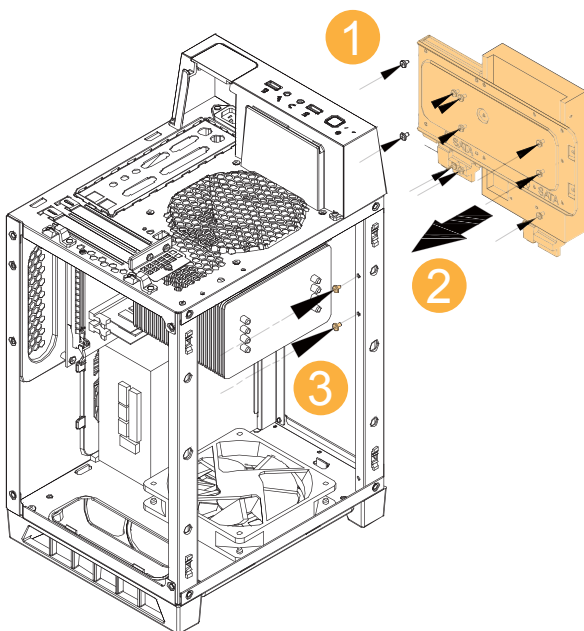
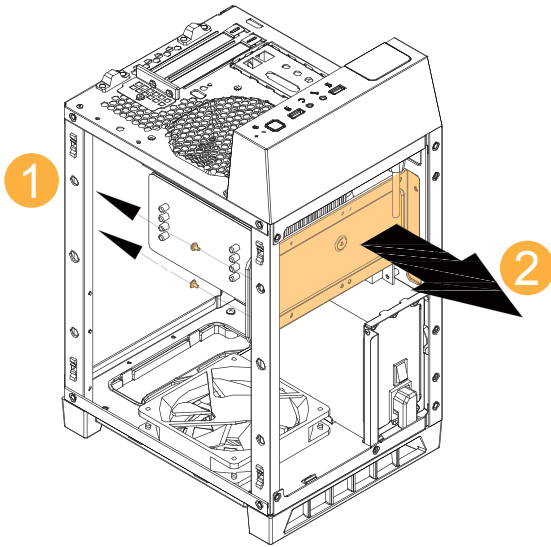

## ENGLISH

Install power supply  
PSU limitation Support up to SFX-L length < 130mm

## DEUTSCH

Netzteil installieren  
Netzteil-Einschränkungen Unterstützung bis SFX-L  
Länge < 130 mm

## FRANÇAIS

Installer le bloc d'alimentation  
Limitation du bloc d'alimentation Prise en charge  
jusqu'à la longueur SFX-L < 130 mm

## ESPAÑOL

Instalar fuente de alimentación  
Limitación PSU Acepta hasta SFX-L Longitud < 130mm

## ITALIANO

Installare l'alimentatore  
Limitazioni PSU Supporto fino a SFX-L lunghezza < 130 mm

## ไทย

ติดตั้งเพาเวอร์ซัพพลาย  
ขีดจำกัด PSU สนับสนุนสูงสุดถึง SFX-L ความยาว < 130 มม.

## РУССКИЙ

Установите блок питания  
Ограничение размера блока питания  
Поддерживается форм-фактор до SFX-L Длина < 130 мм

## 繁體中文

安裝電源  
電源供應器限制支援最大SFX-L長度最長130mm

## 簡體中文

安装电源  
电源供应器限制支持最大SFX-L长度最长130mm

## 日本語

電源をインストールする  
PSU限度 最大SFX-Lに対応長さ < 130mm

## 한국어

파워 서플라이를 설치합니다  
PSU 제약 최대 SFX-L 지원 길이 < 130mm

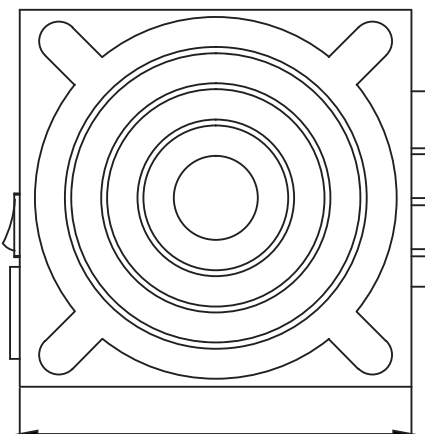
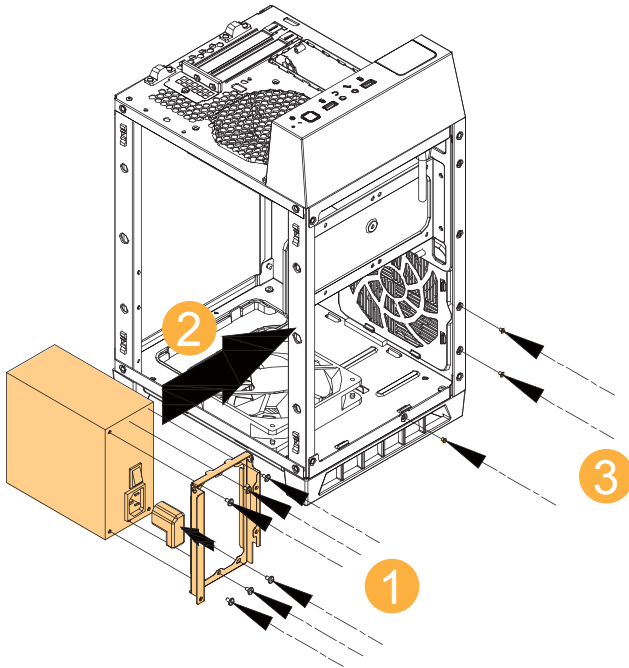
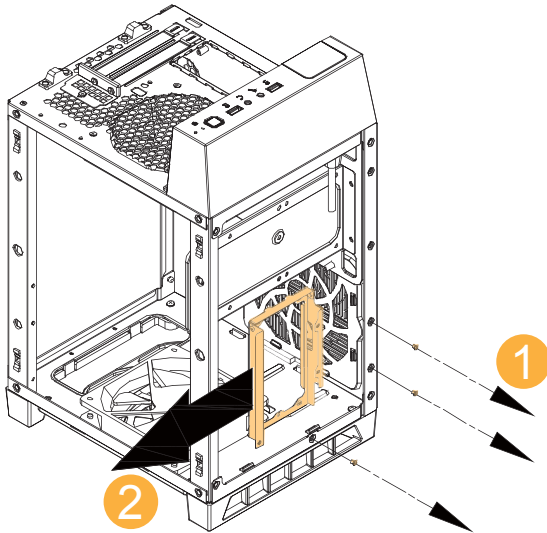

Maximum 130mm

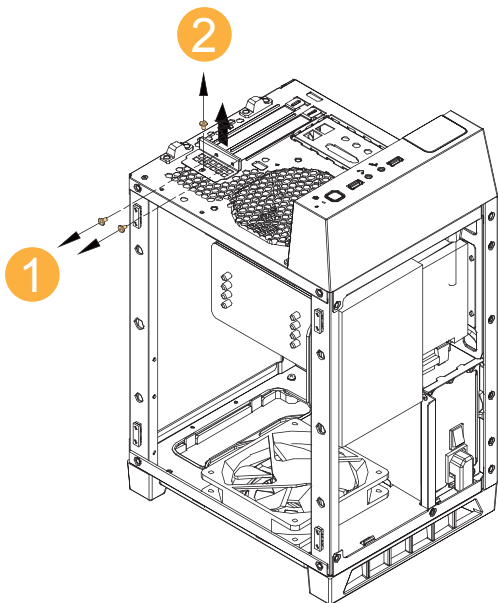

## ENGLISH

## Install graphics card

## Expansion card limitation

For graphics card that exceeds 274mm length, the width of it has to be shorter than 145mm. Remove the filter on bottom first, then insert the graphics card into the cutout from the bottom at an angle. Graphics card with thickness of 48mm or less is recommended.

## DEUTSCH

## Grafikkarte installieren

## Erweiterungskarten-Einschränkungen

Bei Grafikkarten mit einer Länge von mehr als 274 mm muss die Breite weniger als 145 mm betragen. Entfernen Sie zunächst den Filter an der Unterseite und stecken Sie dann von unten die Grafikkarte angewinkelt in die Aussparung.

Es werden Grafikkarten mit einer Dicke von 48 mm oder weniger empfohlen.

## FRANÇAIS

## Installer la carte graphique

## Limitation de la carte d'extension

Pour les cartes graphiques qui dépassent 274 mm de longueur, la largeur doit être inférieure à 145 mm. Enlevez d'abord le filtre sur la partie inférieure, puis insérez la carte graphique dans la fente depuis la partie inférieure en formant un angle.

Une carte graphique d'une épaisseur de 48 mm ou moins est recommandée.

## ESPAÑOL

## Instalar tarjeta gráfica

## Limitación de la tarjeta de expansión

Para las tarjetas gráficas que superen los 274mm de longitud, la anchura debe ser inferior a 145mm. Retire primero el filtro inferior, luego inserte la tarjeta gráfica en el recorte de la parte inferior en ángulo.

Se recomiendan tarjetas gráficas con un grosor de 48mm o menos.

## ITALIANO

## Installare la scheda grafica

## Limitazioni della scheda di espansione

Per la scheda grafica di lunghezza superiore a 274 mm, la larghezza deve essere inferiore a 145 mm. Rimuovere prima il filtro sul fondo, quindi inserire la scheda grafica nel vano dal basso ad angolo.

Si consiglia una scheda grafica di 48 mm di spessore o meno.

## ไทย

## ติดตั้งกราฟฟิการ์ด์

## ขีดจำกัดเอ็กซ์แพนชันการ์ด

สำหรับกราฟฟิการ์ด์ที่มีความยาวเกิน 274 มม. ความกว้างของการ์ดต้องน้อยกว่า 145 มม. ถอดแผ่นกรองที่ด้านล่างก่อน จากนั้นเสียบกราฟฟิการ์ด์ลงในช่องจากด้านล่างที่ขอมุมแนะนำให้ใช้กราฟฟิการ์ด์ที่มีความหนาไม่เกิน 48 มม.

## РУССКИЙ

## Установите видеокарту

## Ограничение размера карты расширения

Если длина видеокарты превышает 274 мм, ширина должна быть меньше 145 мм. Сначала снимите фильтр снизу, затем вставьте видеокарту в слот снизу под углом. Рекомендуется видеокарта толщиной 48 мм или менее.

## 繁體中文

## 安裝顯示卡

## 顯卡限制

若長度為超過274mm的顯卡，顯卡寬度需小於145mm，並於安裝前先卸除底部濾網，斜插入底部孔洞後，再將整張顯卡放入機殼安裝：顯卡厚度建議選擇48mm以下之型號。

## 簡體中文

## 安装显示卡

## 显卡限制

若长度为超过274mm的显卡，显卡宽度需小于145mm，并于安装前先卸除底部滤网，斜插入底部孔洞后，再将整张显卡放入机壳安装：显卡厚度建议选择48mm以下之型号。

## 日本語

## グラフィックスカードのインストール

## 拡張カード限度

長さ274mmを超えるグラフィックスカードの場合、幅は145mm未満である必要があります。底部のフィルターを外してから、底部の切り欠きから直角にグラフィックスカードを差し込みます。グラフィックスカードの推奨厚さは48mm以下です。

## 한국어

## 그래픽 카드를 설치합니다

## 확장 카드 제약

길이 274mm 를 초과하는 그래픽 카드의 경우, 그래픽 카드의 너비가 145mm보다 짧아야만 합니다. 우선 바닥의 필터를 제거하고, 바닥에서부터 비스듬히 그래픽 카드를 삽입합니다. 그래픽 카드의 두께는 48mm 이하를 권장합니다.

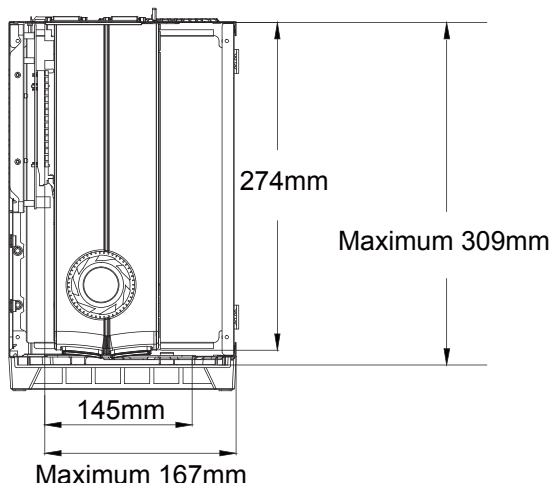
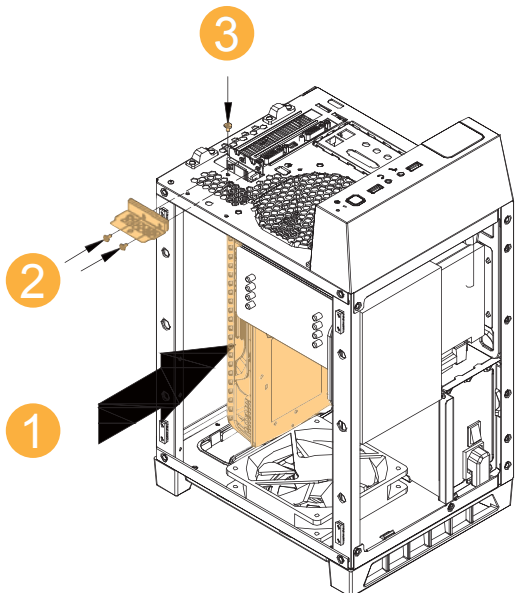

# Finish installation

8

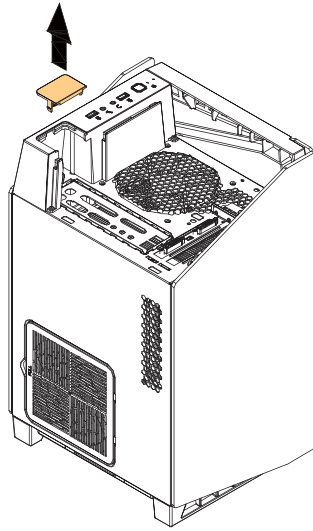

9

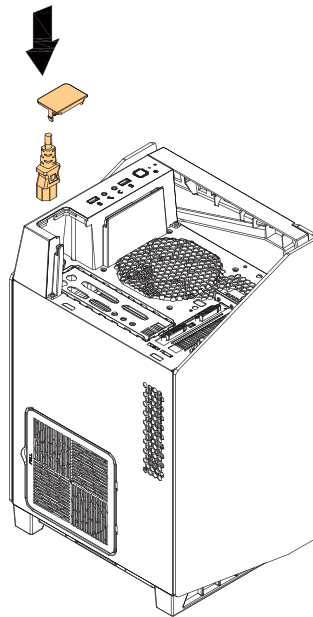

10

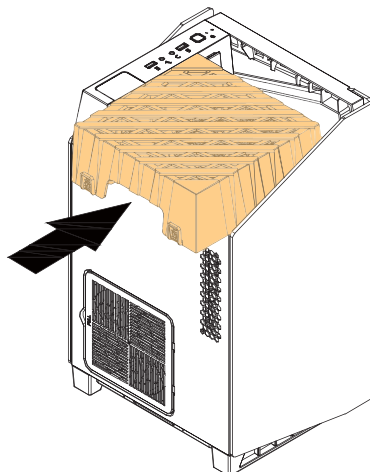

# Components limitation

Top

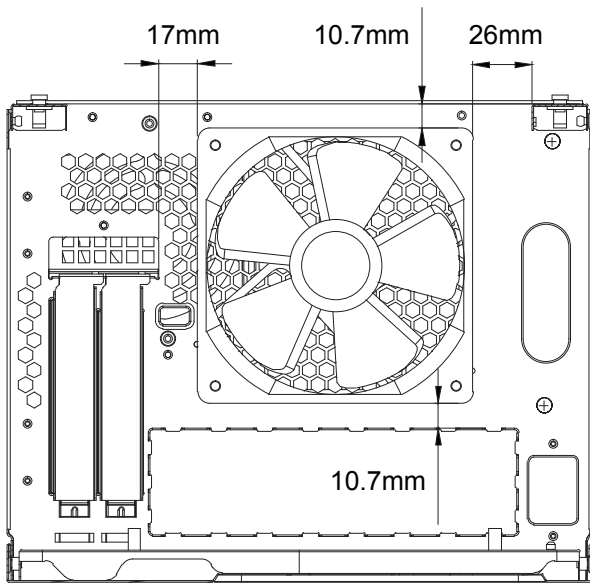

Bottom

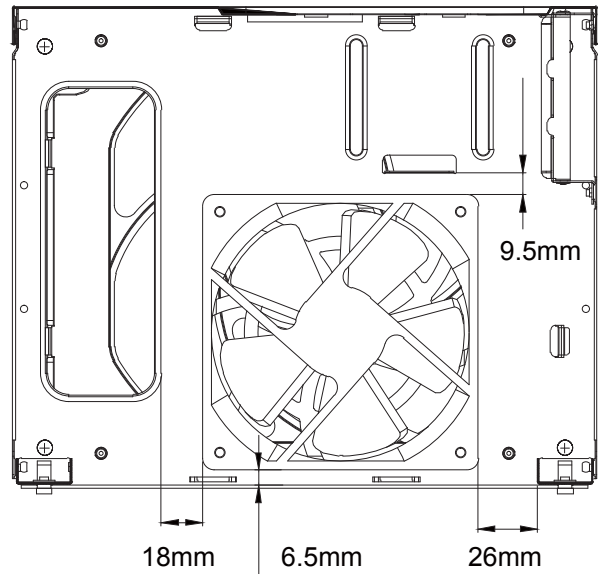

## ENGLISH

Radiators  
Top: 120 rad. x 1  
Bottom: 120mm rad. x 1

## РУССКИЙ

Радиаторы  
Верхняя: 120 мм Радиатор x 1  
Нижняя: 120 мм Радиатор x 1

## DEUTSCH

Kühlkörper  
Deckel: 120mm rad. x 1  
Bottom: 120mm rad. x 1

## 繁體中文

水冷裝置  
上板: 120mm 水冷排 x 1  
底板: 120mm 水冷排 x 1

## FRANÇAIS

Radiateurs  
Dessus: 120mm rad. x 1  
Le fond : 120mm rad. x 1

## 簡體中文

水冷裝置  
上板: 120mm 水冷排 x 1  
底板: 120mm 水冷排 x 1

## ESPAÑOL

Disipadores  
Tapa: 120mm rad. x 1  
Parte inferior: 120mm rad. x 1

## 日本語

ラジエター  
トップ: 120mm ラジエター x 1  
底面: 120mm ラジエター x 1

## ITALIANO

Radiatori  
Superiore: 120mm rad. x 1  
Inferiore: 120mm rad. x 1

## 한국어

라디에이터  
상단: 120mm 라디에이터 x 1  
하단: 120mm 라디에이터 x 1

## ไทย

เรดิเอเตอร์  
ด้านบน: 120 มม. เรดิเอเตอร์ x 1  
ด้านล่าง: 120 มม. เรดิเอเตอร์ x 1

# Removal of filters and fans

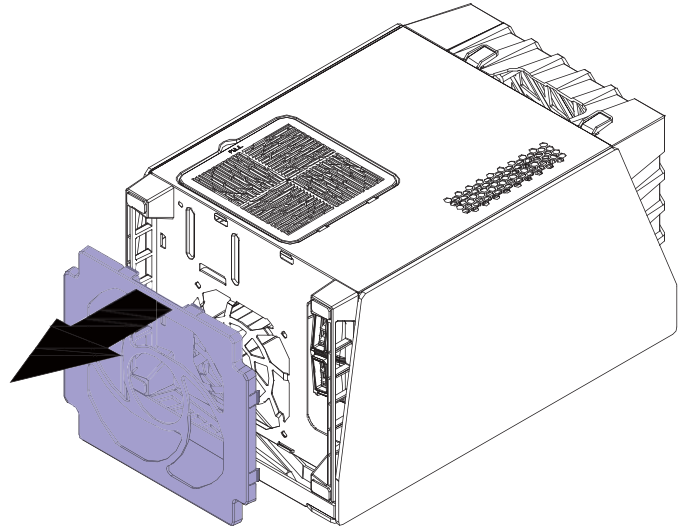
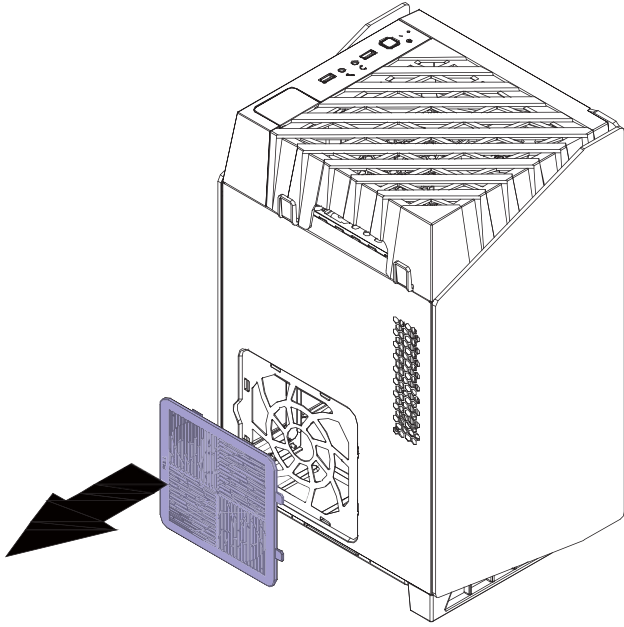

## ENGLISH

Remove filter

1. Remove PSU filter
2. Remove bottom filter

## РУССКИЙ

Снятие фильтра

1. Снимите боковой фильтр
2. Снимите нижний фильтр

## DEUTSCH

Filter entfernen

1. Seitlichen Filter entfernen
2. Unteren Filter entfernen

## 繁體中文

濾網移除

1. 移除側濾網
2. 移除底部濾網

## FRANÇAIS

Enlevez le filtre

1. Enlevez le filtre latéral
2. Enlevez le filtre inférieur

## 簡體中文

滤网移除

1. 移除侧滤网
2. 移除底部滤网

## ESPAÑOL

Retire el filtro

1. Retire el filtro lateral
2. Retire el filtro inferior

## 日本語

フィルターの取り外し

1. 側面フィルターを取り外す
2. 底面フィルターを取り外す

## ITALIANO

Rimuovere il filtro

1. Rimuovere il filtro laterale
2. Rimuovere il filtro inferiore

## 한국어

필터 제거

1. 사이드 필터 제거
2. 하단 필터 제거

## ไทย

ถอดแผ่นกรอง

1. ถอดแผ่นกรองด้านข้าง
2. ถอดแผ่นกรองด้านล่าง

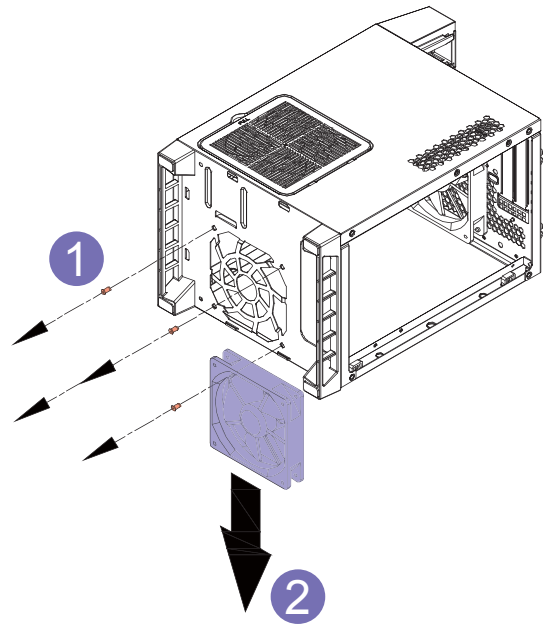
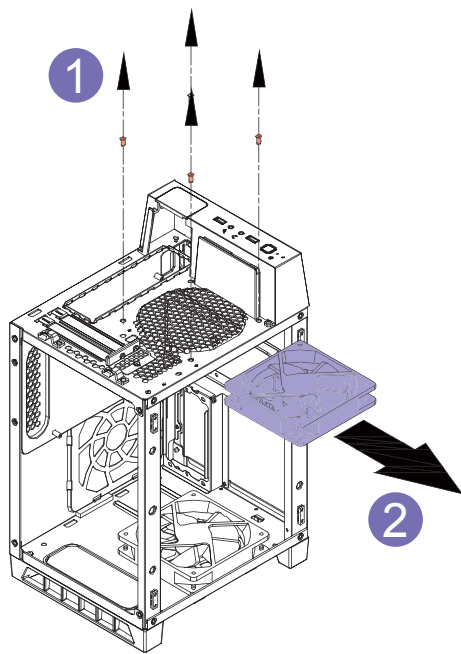

### ENGLISH

Remove fan  
 <Remove top fan>  
 Remove top cover, front bezel and side panels before uninstalling fans. Please refer to steps 1 – 3 on preparation page  
 <Remove bottom fan>  
 Remove top cover, front bezel and side panels before uninstalling fans. Please refer preparation page

### DEUTSCH

Lüfter entfernen  
 <Oberen Lüfter entfernen>  
 Entfernen Sie vor dem Ausbau von Lüftern obere Abdeckung, vordere Blende und seitliche Blenden. Bitte beachten Sie die Schritte 1 bis 3 auf der Vorbereitungsseite  
 <Unteren Lüfter entfernen>  
 Entfernen Sie vor dem Ausbau von Lüftern obere Abdeckung, vordere Blende und seitliche Blenden. Bitte Vorbereitungsseite beachten

### FRANÇAIS

Enlevez le ventilateur  
 <Enlevez le ventilateur supérieur>  
 Enlevez le couvercle supérieur, le cadre avant et les panneaux latéraux avant de retirer les ventilateurs. Veuillez consulter les étapes 1 – 3 dans la page de préparation  
 <Enlevez le ventilateur inférieur>  
 Enlevez le couvercle supérieur, le cadre avant et les panneaux latéraux avant de retirer les ventilateurs. Veuillez consulter la page de préparation

### ESPAÑOL

Retire el ventilador  
 <Retire el ventilador superior>  
 Retire la cubierta superior, el bisel frontal y los paneles laterales antes de desinstalar los ventiladores. Por favor, consulte los pasos 1-3 en la página de preparación.  
 <Retire el ventilador inferior>  
 Retire la cubierta superior, el bisel frontal y los paneles laterales antes de desinstalar los ventiladores. Por favor, consulte la página de preparación.

### ITALIANO

Rimuovere la ventola  
 <Rimuovere la ventola superiore>  
 Rimuovere il coperchio superiore, la cornice anteriore e i pannelli laterali prima di disinstallare le ventole. Fare riferimento ai passaggi 1 – 3 nella pagina Preparazione  
 <Rimuovere la ventola inferiore>  
 Rimuovere il coperchio superiore, la cornice anteriore e i pannelli laterali prima di disinstallare le ventole. Fare riferimento alla pagina Preparazione

### ไทย

ถอดพัดลม  
 <ถอดพัดลมด้านบน>  
 ถอดฝาด้านบน ฝาด้านหน้า และแผงด้านข้าง ก่อนที่จะติดตั้งพัดลม โปรดดูขั้นตอนที่ 1 – 3 ในหน้าการเตรียมการ  
 <ถอดพัดลมด้านล่าง>  
 ถอดฝาด้านบน ฝาด้านหน้า และแผงด้านข้าง ก่อนที่จะติดตั้งพัดลม โปรดดูหน้าการเตรียมการ

### РУССКИЙ

Снятие вентилятора  
 <Снимите верхний вентилятор>  
 Снимите верхнюю крышку, переднюю панель и боковые панели перед снятием вентиляторов. Пожалуйста, обратитесь к шагам 1 - 3 на странице подготовки  
 <Снимите верхний вентилятор>  
 Снимите верхнюю крышку, переднюю панель и боковые панели перед снятием вентиляторов. Пожалуйста, обратитесь к странице подготовки

### 繁體中文

風扇移除  
 <移除頂部風扇>  
 移除風扇前，請先移除上蓋、前面板和側板。安裝步驟，請參考主安裝步驟1~3  
 <移除底部風扇>  
 移除風扇前，請先移除上蓋、前面板和側板。請參考主安裝步驟  
 移除底部濾網，請參考”濾網移除”步驟

### 简体中文

风扇移除  
 <移除顶部风扇>  
 移除风扇前，请先移除上盖、前面板和侧板。安装步骤，请参考主安装步骤1~3  
 <移除底部风扇>  
 移除风扇前，请先移除上盖、前面板 和 侧板。请参考主安装步骤  
 移除底部滤网，请参考”滤网移除”步骤

### 日本語

ファンの取り外し  
 <上部ファンの取り外し>  
 ファンを外すには、まず上面カバー、フロントベゼルおよび側面パネルを取り外します。準備ページのステップ1-3をご参照ください。  
 <底部ファンの取り外し>  
 ファンを外すには、まず上面カバー、フロントベゼルおよび側面パネルを取り外します。準備ページをご参照ください。

### 한국어

팬 제거  
 <상단 팬 제거>  
 팬을 떼기 전에 상단 커버, 전면 베젤, 사이드 패널을 제거합니다. 준비 페이지의 1-3 단계를 참조하여 주십시오.  
 <하단 팬 제거>  
 팬을 떼기 전에 상단 커버, 전면 베젤, 사이드 패널을 제거합니다. 준비 페이지를 참조하여 주십시오.

*SilverStone Technology Co., Ltd.*

---

**[www.silverstonetek.com](http://www.silverstonetek.com)**

---

[support@silverstonetek.com](mailto:support@silverstonetek.com)