

A Package Contents

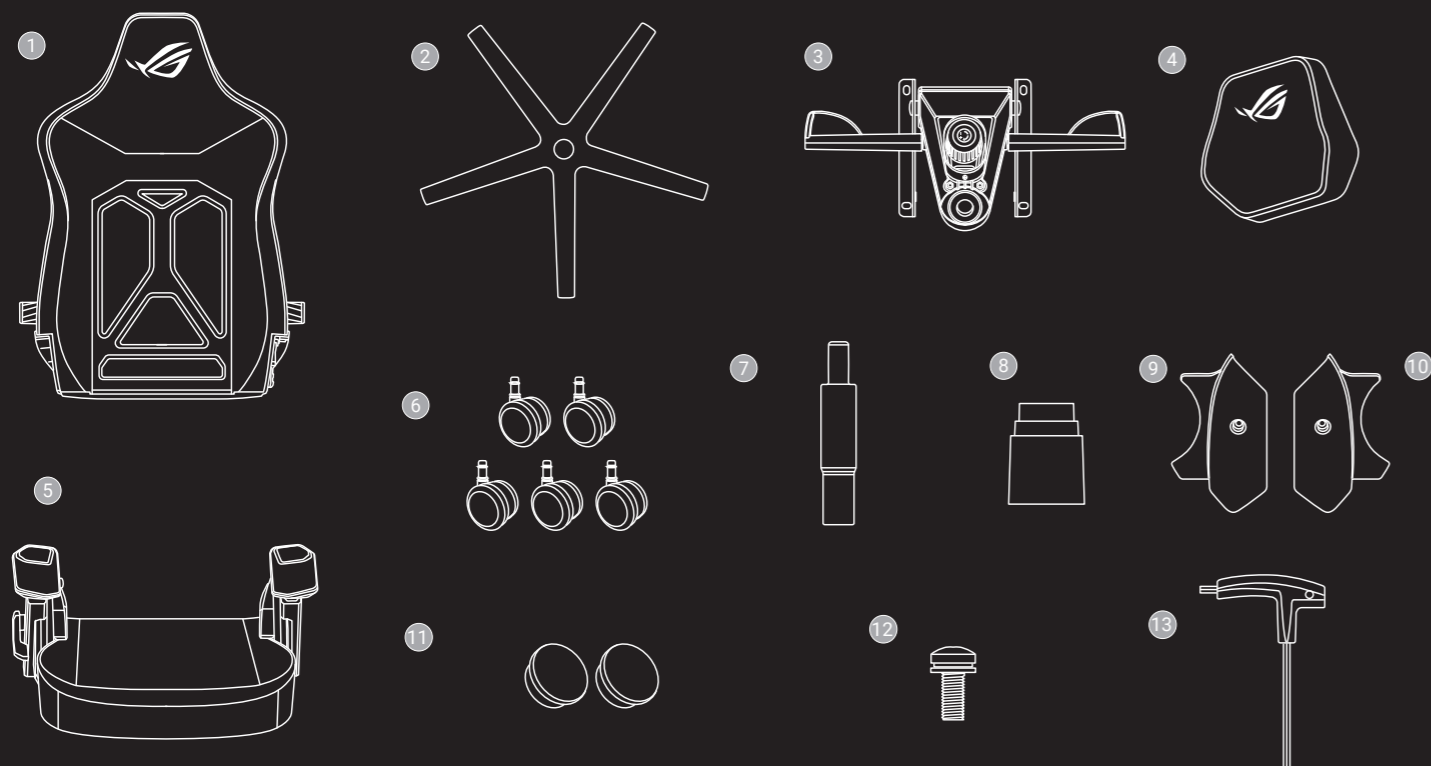

1. Backrest	6. Wheels	11. End caps
2. Wheel base	7. Hydraulic lift cylinder	12. Spare bolt
3. Control unit	8. Telescoping cover	13. Hex Key
4. Magnetic headrest	9. Left cover	
5. Seat base	10. Right cover	

NOTE: The illustrations are for reference only and may differ from your actual chair in appearance and features.

B Assembling your chair

Put on the gloves before installation.

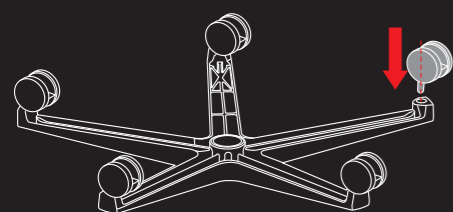

- 1 Flip the wheel base upside down before inserting and pushing the wheels into the base one by one.

NOTE: You can place the included wrapping material under the wheel base to avoid scratches.

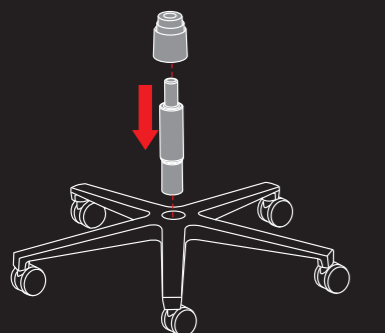

- 2 Insert the hydraulic lift cylinder into the center hole of the base. Then place the telescoping cover on the top of the hydraulic lift cylinder.

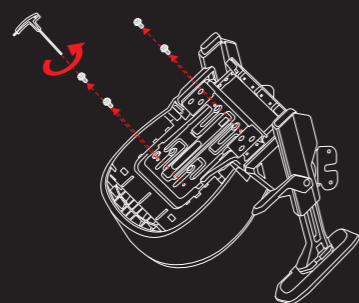

- 3 Place the seat base face down on a workbench and use the hex key to remove the four pre-assembled bolts from the bottom of the seat base.

NOTE: You can also place the carton box vertically to work as a workbench.

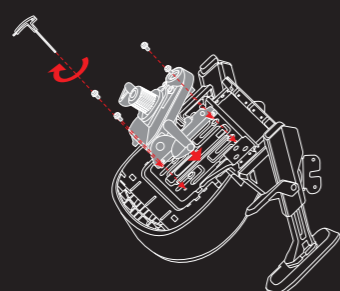

- 4 Attach the control unit to the bottom of the seat base and secure it with the bolts you removed in step 3.

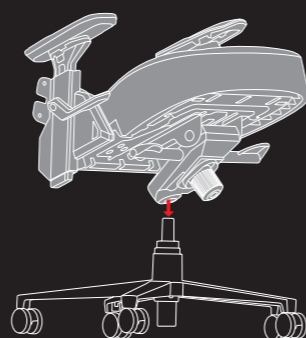

- 5 Align the mounting hole on the control unit with the top of the hydraulic lift cylinder, then lower it firmly. (Two-person handling required for your safety)

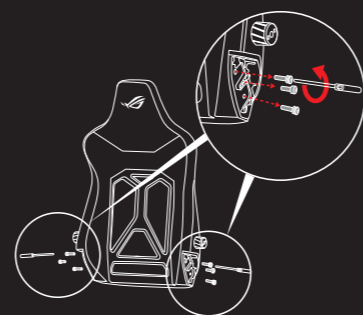

- 6 Remove the six (two shorter and four longer) pre-assembled bolts from the backrest.

IMPORTANT! Keep the two different types of bolts separated for correct reassembly later.

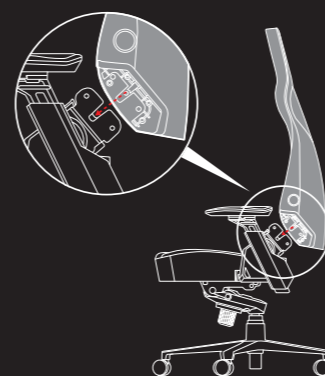

- 7 Align the tab on the backrest with the notch on the seat base. Then insert the backrest into the seat base until it rests on the seat base.

IMPORTANT! Position the backrest with its back facing you. The tab is only on the left side. Ensure proper orientation before installation.



- 8 Insert and attach the four longer bolts (two on each side) you removed in step 6 by hand first. Then use the hex key to tighten them.



- 9 Install the left and right covers and tighten the two shorter bolts (one on each side) you removed in step 6 using the hex key.



- 10 Attach the bundled end caps to the mounting holes on the left and right covers.

Then position the magnetic headrest and allow it to attach to the backrest automatically.

C Adjustable functions

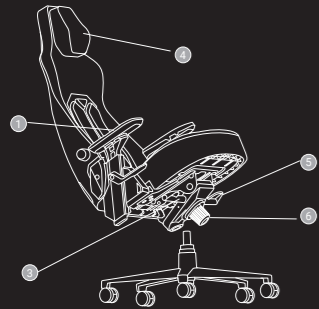

1. Armrest adjustment

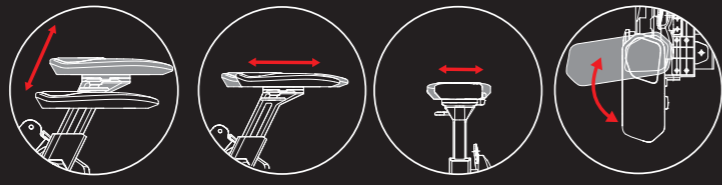

Height adjustment Forward and backward Inward and outward Rotation adjustment

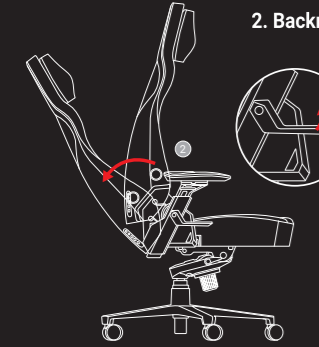

2. Backrest reclining

3. Height adjustment 4. Magnetic headrest 5. Tilt lock / unlock 6. Seat rockability adjustment

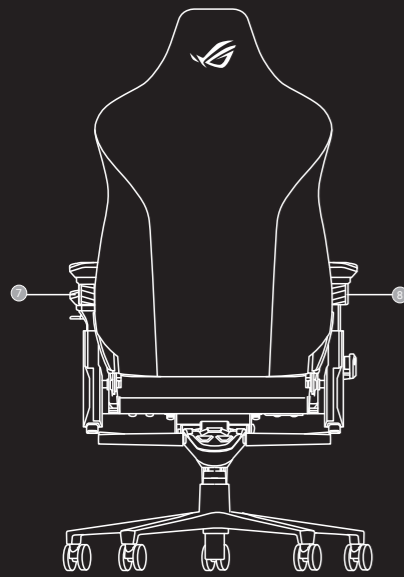
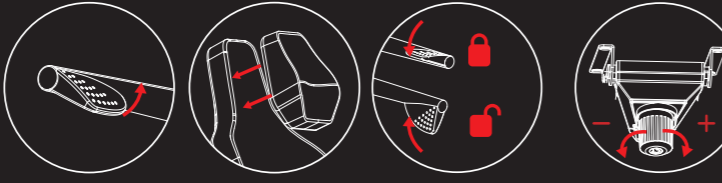

7. Lumbar support adjustment knob

Height adjustment



8. Lumbar support adjustment knob

Forward and backward



Safety Notices



- Sit in the center of the chair with your back against the backrest.
- 請勿坐在座椅邊緣。
- 請勿站在座椅上。
- Do not stand on the chair.
- Do not push down on the reclined backrest when a person is on it.
- Keep your hands and fingers away from the recline mechanism.
- 請坐在座椅中央，並將背部靠在椅背上。
- 請勿坐在座椅邊緣。
- 請勿站在座椅上。
- Do not sit on the edge of the chair.
- Do not push down on the reclined backrest when a person is on it.
- 請勿將手和手指插入座椅調節配件中。
- Asseyez-vous au centre du fauteuil, votre dos collé au dossier.
- Ne vous asseyez pas sur le bord du fauteuil.
- Ne vous tenez pas debout sur le fauteuil.
- Do not stand on the chair.
- Do not push down on the reclined backrest when a person is on it.
- 請勿將手和手指插入座椅調節配件中。
- Setzen Sie sich, mit Ihrem Rücken an der Rückenlehne, mittig in den Stuhl.
- Setzen Sie sich nicht auf die Stuhlkante.
- Stellen Sie sich nicht auf den Stuhl.
- Do not stand on the chair.
- Do not push down on the reclined backrest when a person is on it.
- 請勿將手和手指插入座椅調節配件中。
- Сядьте в центр кресла спиной к спинке.
- Не садитесь на край кресла.
- Не вставайте на кресло.
- Do not stand on the chair.
- Do not push down on the reclined backrest when a person is on it.
- 請勿將手和手指插入座椅調節配件中。
- Sirtiniz arkalığa dayanacak şekilde sandalyenin merkezinde oturun.
- Sandalyenin kenarına oturmayın.
- Sandalyenin üzerinde ayakta durmayın.
- Do not stand on the chair.
- Do not push down on the reclined backrest when a person is on it.
- 請勿將手和手指插入座椅調節配件中。
- Üljön a székek közepére, a hátának támaszkodva.
- Ne üljön a székek szélére.
- Ne álljon fel a székre.
- Do not stand on the chair.
- Do not push down on the reclined backrest when a person is on it.
- 請勿將手和手指插入座椅調節配件中。
- Należy usiąść na środku fotela z plecami na oparciu.
- Nie wolno siadać na krawędzi fotela.
- Nie wolno stawać na fotelu.
- Do not stand on the chair.
- Do not push down on the reclined backrest when a person is on it.
- 請勿將手和手指插入座椅調節配件中。
- นั่งตรงกลางเก้าอี้โดยให้หลังพิงหมอน
- อย่านั่งบนขอบเก้าอี้
- อย่ายืนบนเก้าอี้
- Do not stand on the chair.
- Do not push down on the reclined backrest when a person is on it.
- 請勿將手和手指插入座椅調節配件中。
- Siéntese en el centro de la silla con su espalda apoyada en el respaldo.
- No se siente en el borde de la silla.
- No se ponga de pie sobre la silla.
- Do not stand on the chair.
- Do not push down on the reclined backrest when a person is on it.
- 請勿將手和手指插入座椅調節配件中。
- Posaďte se doprostřed židle tak, aby vaše záda spočívala na opěráku.
- Nesedějte na okraj židle.
- Nestoupejte na židli.
- Do not stand on the chair.
- Do not push down on the reclined backrest when a person is on it.
- 請勿將手和手指插入座椅調節配件中。
- Сядьте в центр кресла, спершись спиной на спинку.
- Не садитесь на край кресла.
- Не стойте на стуле.
- Do not stand on the chair.
- Do not push down on the reclined backrest when a person is on it.
- 請勿將手和手指插入座椅調節配件中。
- Sjediti na sredini stolca i leđa naslonite na naslon za leđa.
- Ne sedite na robu stola.
- Ne stojte na stolu.
- Do not stand on the chair.
- Do not push down on the reclined backrest when a person is on it.
- 請勿將手和手指插入座椅調節配件中。
- שב במרכז הכיסא כאשר גבך נשען על משענת הגב.
- אל תשב בשולי הכיסא.
- אל תעמוד על הכיסא.
- Do not stand on the chair.
- Do not push down on the reclined backrest when a person is on it.
- 請勿將手和手指插入座椅調節配件中。
- Ga niet op de rand van de stoel zitten.
- Ne sedite na robu stola.
- Ga niet op de stoel staan.
- Do not stand on the chair.
- Do not push down on the reclined backrest when a person is on it.
- 請勿將手和手指插入座椅調節配件中。
- Ga in het midden van de stoel zitten met uw rug tegen de rugleuning.
- Ne sedite na robu stola.
- Ga niet op de stoel zitten.
- Do not stand on the chair.
- Do not push down on the reclined backrest when a person is on it.
- 請勿將手和手指插入座椅調節配件中。

- WARNING!**
- This chair should only be used in a normal and non-abusive manner. We are not liable for any damages resulting from improper assembly and/or usage.
 - The maximum recommended weight load is 136KG (299.8 pounds).
 - Never assemble or disassemble your chair in an improper manner.
 - Please keep your chair out of direct sunlight to protect its leather.
 - Please watch your back when the backrest returns back to its original position from a reclined position.
 - To avoid damage to your chair, please do not use excessive force to pull up your headrest.
- 警告!**
- 請正常使用座椅，任何由錯誤安裝或使用導致的損毀，本公司概不負責。
 - 建議最高重量為 136KG (299.8 磅)。
 - 請勿錯誤安裝或拆解您的座椅。
 - 請避免陽光直射以保護座椅皮革。
 - 當椅背由躺臥角度恢復至原位置時，請小心您的背部。
 - 為避免損壞您的座椅，請不要過度用力拉您的頭枕。
- 警告!**
- 請正常使用座椅，任何由錯誤安裝或使用導致的損毀，本公司概不負責。
 - 建議最高重量為 136 公斤 (299.8 磅)。
 - 請勿錯誤安裝或拆解您的座椅。
 - 請避免陽光直射以保護座椅皮革。
 - 當椅背由躺臥角度恢復至原位置時，請小心您的背部。
 - 為避免損壞您的座椅，請不要過度用力拉您的頭枕。
- AVERTISSEMENT!**
- Ce fauteuil est conçu pour un usage normal et non abusif. Nous ne pourrions être tenus responsables de tout dommage provoqué par un montage et/ou un usage inappropriés.
 - La charge maximale recommandée est de 136 kg.
 - Ne jamais monter ou démonter votre fauteuil de manière inappropriée.
 - Veillez garder votre fauteuil à l'abri du soleil afin de préserver son cuir.
 - Veillez prendre des précautions lorsque le dossier revient dans sa position initiale depuis une position inclinée.
 - Afin d'éviter d'endommager votre fauteuil, veuillez ne pas appliquer une force trop grande en soulevant l'appuie-tête.
- WARNING!**
- Dieser Stuhl darf nur auf normale Weise und nicht missbräuchlich verwendet werden. Es besteht keine Haftung für Schäden, die aus unsachgemäßer Montage und/oder Verwendung entstehen.
 - Das empfohlene Maximalgewicht, mit dem der Stuhl belastet werden kann, beträgt 136 kg.
- Bauen Sie Ihren Stuhl nie in unsachgemäßer Weise zusammen oder auseinander.
 - Bitte setzen Sie Ihren Stuhl keiner direkten Sonneneinstrahlung aus, um das Leder zu schonen.
 - Bitte geben Sie auf Ihren Rücken acht, wenn Sie die Rückenlehne aus einer zurückgelehnten Position wieder in die ursprüngliche Position stellen.
 - Wenden Sie bitte zur Vermeidung von Beschädigungen an Ihrem Stuhl keine übermäßige Kraft an, um Ihre Kopflehne hochzuziehen.
- 警告:**
- 本製品をご使用前に、本書の注意事項・組立方法をよくお読みの上、正しくご使用ください。お客様または第三者の不適切な使用または取り扱いはより生じた故障または損害について、当社は一切の責任を負いません。
 - 最大耐荷重は 136kg です。
 - 不適切な方法で組み立てたり分解したりしないでください。
 - 直射日光の当たる場所では使用・保管はしないでください。
 - リクライニングした背もたれを元に戻すときは、必ず背もたれを押さえずに操作してください。背もたれを押さえずに操作すると、背もたれが急に戻り、けがをするおそれがあります。
 - ヘッドレストは、強く引き上げないでください。故障の原因になります。
- ВНИМАНИЕ!**
- Это кресло должно использоваться только по прямому назначению и надлежащим образом. Мы не несем ответственности за любой ущерб, причиненный в результате неправильной сборки и/или использования.
 - Максимальная рекомендуемая нагрузка – 136 кг.
 - Собирайте и разбирайте кресло надлежащим образом.
 - В целях защиты кожного покрытия не подвергайте кресло воздействию прямых солнечных лучей.
 - Пожалуйста, будьте осторожны при возврате спинки кресла из наклонного положения в исходное состояние.
 - Во избежание повреждения кресла, не прилагайте чрезмерных усилий для поднятия подголовника.
- UVAR!**
- Bu sandalye normal bir şekilde kullanılmalıdır. Her kullanılmamalıdır. Hatalı montaj ve/veya kullanımdan kaynaklanan hiçbir hasardan sorumlu değildir.
 - Tavsiye edilen maksimum ağırlık yükü 136 KG'dır.
 - Sandalyenizi asla hatalı şekilde monte etmeyin veya sökmez.
 - Derisini korumak için lütfen sandalyenizi direkt güneş ışığından uzak tutun.
- Arkalkı tekrar normal pozisyonuna dönerken lütfen sirtinizi dikkat edin.
 - Sandalyeye zarar gelmemesi için, lütfen baş desteğinizi yukarı çekmek için güç kullanmayın.
- خبر!**
- يجب الأستخدام هذا الكرسي بطريقة طبيعية غير تعسفية. نحن غير مسؤولين عن أي تلفيات تنتج من التركيب أو الاستخدام غير المناسب للتمتع.
 - الحد الأقصى الموصى به لتوزن الحمول هو 136 كجم (299.8 باوند).
 - لا تركيب أو تفك الكرسي مطلقاً بطريقة غير صحيحة.
 - يرجى إبقاء الكرسي بعيداً عن أشعة الشمس المباشرة للحفاظ على جلده.
 - يرجى الإنتباه لطرفك عندما يعود مسند الظهر من وضع الإلتواء لوضع الطبيعي.
 - لتفادي تلف الكرسي، يرجى عدم رفع مسند الرأس لأعلى بعنف.
- FIGYELMEZTETÉS!**
- A széket csak normál és nem durva módon használja. Nem vagyunk felelősek a nem megfelelő összeszerelésből és/vagy használatból származó károkat.
 - A maximális ajánlott súlyterhelés 136 KG.
 - Soha nem rakja össze vagy ne szedje szét a széket nem megfelelő módon.
 - Kérjük tartsa a széket távol közvetlen napfénytől, hogy védje a bőrt.
 - Kérjük figyeljen a hátára amikor a támasz visszatér az eredeti helyzetbe a döntött helyzetből.
 - A szék károsodását elkerülendő, ne használjon túlzott erőt a fejtámasz felhúzására.
- AVISO!**
- Esta cadeira deve ser utilizada apenas de forma normal e não abusiva. Não nos responsabilizamos por quaisquer danos resultantes de montagem e/ou uso incorretos.
 - O peso máximo recomendado é de 136 KG.
 - Nunca monte ou desmonte a cadeira de forma inadequada.
 - Mantenha a cadeira afastada de luz solar direta para proteger o couro.
 - Tenha em atenção as suas costas quando o encosto voltar à sua posição original a partir de uma posição inclinada.
 - Para evitar danificar a cadeira, não utilize força excessiva para puxar o apoio de cabeça.
- OSTRZEŻENIE!**
- Z fotela można korzystać wyłącznie w normalny i niestwarzający zagrożenia sposób. Firma nie ponosi odpowiedzialności za jakiegokolwiek szkody wynikające z niewłaściwego montażu i/lub użytkowania.
 - Maksymalne zalecane obciążenie wynosi 136 kg (299,8 funta).
 - Nie należy nigdy montować ani demontować fotela w niewłaściwy sposób.
 - W celu ochrony skóry fotela należy stawić go poza zasięgiem bezpośredniego światła słonecznego.
 - Podczas przywracania oryginalnego położenia oparcia z pozycji opuszczonej należy uważać na plecy.
 - Aby uniknąć uszkodzenia fotela, nie wolno wyciągać zagłówka z nadmierną siłą.

- คำเตือน!**
- ควรใช้จานเก้าอี้ในลักษณะปกติและไม่เป็นอันตรายเท่านั้น เราจะไม่รับผิดชอบต่อความเสียหายใด ๆ อันเป็นผลมาจากการใช้ประกอบและ/หรือการใช้จานที่ไม่เหมาะสม
 - น้ำหนักสูงสุดที่รับได้คือ 136 กิโลกรัม (299.8 ปอนด์)
 - อย่ากระโดดหรือออกระโดดเก้าอี้ในลักษณะที่ไม่เหมาะสม
 - โปรดวางเก้าอี้ให้ห่างจากแสงแดดโดยตรงเพื่อป้องกันไหม้
 - โปรดมองด้านหลังของคุณเมื่อพลิกหลังกลับสู่ตำแหน่งเดิมจากตำแหน่งที่พับเอน
 - เพื่อหลีกเลี่ยงความเสียหายกับเก้าอี้ อย่าใช้แรงมากเกินไปในการดึงหนังพนักศีรษะ

ADVERTENCIA!

- Esta silla debe utilizarse de manera habitual y no abusiva. No asumimos la responsabilidad de cualquier daño derivado de un montaje o uso indebidos.
- La carga de peso máxima recomendada es de 136 kg (299.8 libras).
- Nunca realice el montaje o desmontaje de su silla de forma inadecuada.
- Mantenga la silla lejos del contacto directo con la luz solar para proteger su material de piel.
- Tenga cuidado con su espalda cuando el respaldo vuelva a su posición original después de haber estado reclinado.
- Para evitar daños a su silla, no ejerza una fuerza excesiva para levantar el reposacabezas.

VAROVÁNÍ!

- Tuto židli je dovoleno používat normálním, nikoli hrubým způsobem. Neneseme odpovědnost za žádné škody způsobené nesprávným sestavením a/nebo používáním.
- Maximální doporučené zatížení je 136 kg (299,8 liber).
- V žádném případě nesestavujte ani nedemontujte tuto židli nesprávným způsobem.
- Uchovávejte tuto židli mimo dosah přímého slunečního záření, aby byly chráněny kožené části.
- Při vracení opěrku ze sklopené do normální polohy si hildějte záda.
- Aby se zabránilo poškození židle, při vysunování opěrky hlavy nepoužívejte nadměrnou silu.

경고!

- 이 의자는 정상적이고 과도하지 않은 방식으로 사용해야 합니다. 당사는 부적절한 조립 및/또는 사용으로 인해 발생한 어떠한 손해에 대해서도 책임지지 않습니다.
- 최대 권장 하중 무게는 136 KG(299.8파운드)입니다.
- 부적절한 방식으로 의자를 조립하거나 분해하지 마십시오.
- 가죽을 보호하려면 의자가 직사 광선에 노출되지 않도록 주의하십시오.
- 등받이가 뒤로 정현 위치에서 원위치로 돌아올 때 등을 조심하십시오.
- 머리 받침대를 위로 당길 때 의자가 손상되지 않도록 무리하게 힘을 가하지 마십시오.

ADVARSEL!

- Stolen skal kun brukes på normal måte og ikke misbrukes. Vi er ikke ansvarlige for eventuelle skader som følger av feil montering og/eller bruk.
- Maksimal anbefalte vektbelastning er 136 kg (299,8 pund).
- Stolen skal ikke monteres eller demonteres på feil måte.
- Hold stolen ute av direkte sollys for å beskytte skinnenet.
- Pass på ryggen når du tar ryggstøtten tilbake startposisjon fra bakoverlent posisjon.
- For å unngå skader på stolen må du ikke bruke for mye kraft til å trekke opp nakkestøtten.

AVERTISMENT!

- Acest scaun trebuie utilizat într-un mod normal și non-abuziv. Nu ne asumăm responsabilitatea pentru orice daune cauzate de asamblarea și/sau utilizarea necorespunzătoare.
- Greutatea maximă recomandată este e 136 kg (299,8 lb).
- Nu asamblați sau dezasamblați niciodată scaunul într-un mod necorespunzător.
- Vă rugăm să feriți scaunul de razele directe ale soarelui pentru a proteja pielea.
- Vă rugăm să aveți grijă când spătarul revine în poziția originală din poziția înclinată.
- Pentru a nu deteriora scaunul, nu utilizați forță excesivă pentru a ridica tetiera.

AVVERTIMENTO!

- Questa sedia deve essere usata con cura e cautela. Non siamo responsabili per eventuali danni derivanti da montaggio e/o utilizzo improprio.
- Il peso massimo consentito è 136 Kg (299,8 libbre).
- Non smontare o montare la sedia in modo improprio.
- Al fine di proteggere le parti in pelle tieni la sedia lontano dalla luce solare diretta.
- Fai attenzione alla schiena quando lo schienale torna alla sua posizione originale da una posizione reclinata.
- Al fine di evitare danni alla sedia non applicare forza eccessiva quando muovi il poggiatesta.

ОБЕРЕЖНО!

- Цим кріслом слід користуватися виключно як звичайним, без агресивних рухів. Ми не несемо відповідальності за будь-які пошкодження через неправильне збирання і/або користування.
- Макимально рекомендована вага навантаження складає 136 кг (299,8 фунтів).
- Ніколи не збирайте та не розбирайте своє крісло в неправильному порядку.
- Захищайте крісло від прямих сонячних променів, щоб берегти його шкіру.
- Бережіть спину, коли спинка крісла вертається у своє початкове положення з відхиленого.
- Щоб уникнути пошкодження свого крісла, не використовуйте надмірну силу для відхилення підголівника.

UPOZORENJE!

- Ovaj stolac smije se koristiti samo za normalnu upotrebu i na nenasilan način. Ne snosimo odgovornost za oštećenja nastala uslijed neprimjerene montaže i/ili upotrebe.
- Maksimalna preporučena težina opterećenja je 136 kg (299,8 funti).
- Nemojte montirati ili demontirati stolac na nepropisan način.
- Čuvajte stolac dalje od sunčeve svjetlosti radi zaštite njegove kože.
- Pazite na leđa kada se naslon stolca vraća iz nagnutog položaja u svoj početni položaj.
- Nemojte koristiti prekomjernu silu prilikom povlačenja naslona za glavu kako ne bi došlo do oštećenja stolca.

אזהרה
<p>1. יש להשתמש בכיסא זה אך ורק על פי אופן השימוש הרגיל שלו, וללא שימוש לא רהט. הכרבה לא תישא באחריות לכל נזק הנגרם מהרכבה ולא משימוש שאינם תקינים.</p>
<p>2. המשקל המרבי המומלץ הוא 136 ק"ג (299.8 פאונד).</p>
<p>3. לנעולם אל תרכיב ואל תפרק את הכיסא באופן שאינו הולם.</p>
<p>4. הרחק את הכיסא מאור שמש ישיר כדי למנוע על חלקי העור שלו.</p>
<p>5. הדורג כאשר משענת הרב חוזרת למצבה המקורי ממצב שוכב.</p>
<p>6. למניעת נזק לכיסא, אין להפעיל כוח רב כדי למשוך את משענת הראש.</p>

OPOZORILO!

- Uporabljajte ta stol le na normalen način brez zlorabe. Ne odgovarjamo za škodo, ki je nastala zaradi nepravilnega sestavljanja in/ali uporabe.
- Največja priporočena obremenitev je 136 kg.
- Nikoli ne sestavljajte ali razstavljajte stola na nepravilen način.
- Ne izpostavljajte stola neposredni sončni svetlobi, da zaščitite usnje.
- Bodite previdni, ko se naslonjalo vrne v navaden položaj iz nagnjenega položaja.
- Da preprečite poškodbe stola, ga ne uporabljajte s prekomerno silo, ko izvlače naslon za glavo.

WAARSCHUWING!

- Deze stoel mag alleen worden gebruikt op een normale en niet-misbruikende manier. Wij zijn niet aansprakelijk voor schade die voortvloeit uit de verkeerde assemblage en/of gebruik.
- De maximale aanbevolen gewichtslast bedraagt 136 kg(299.8 pounds).
- Monteer of demonteer uw stoel nooit op een verkeerde manier.
- Houd uw stoel uit de buurt van direct zonlicht om het leer te beschermen.
- Let op uw rug wanneer de rugleuning terugkeert naar de originele positie vanuit de naar achter gekantelde stand.
- Trek de hoofdsteun niet met overmatige kracht omhoog om schade aan uw stoel te voorkomen.

Copyright Information

You acknowledge that all rights of this Manual remain with ASUS. Any and all rights, including without limitation, in the Manual or website, are and shall remain the exclusive property of ASUS and/or its licensors. Nothing in this Manual intends to transfer any such rights, or to vest any such rights to you.

ASUS PROVIDES THIS MANUAL “AS IS” WITHOUT WARRANTY OF ANY KIND. SPECIFICATIONS AND INFORMATION CONTAINED IN THIS MANUAL ARE FURNISHED FOR INFORMATIONAL USE ONLY, AND ARE SUBJECT TO CHANGE AT ANY TIME WITHOUT NOTICE, AND SHOULD NOT BE CONSTRUED AS A COMMITMENT BY ASUS.

Limitation of Liability

Circumstances may arise where because of a default on ASUS’ part or other liability, you are entitled to recover damages from ASUS. In each such instance, regardless of the basis on which you are entitled to claim damages from ASUS, ASUS is liable for no more than damages for bodily injury (including death) and damage to real property and tangible personal property; or any other actual and direct damages resulted from omission or failure of performing legal duties under this Warranty Statement, up to the listed contract price of each product.

ASUS will only be responsible for or indemnify you for loss, damages or claims based in contract, tort or infringement under this Warranty Statement.

This limit also applies to ASUS’ suppliers and its reseller. It is the maximum for which ASUS, its suppliers, and your reseller are collectively responsible.

UNDER NO CIRCUMSTANCES IS ASUS LIABLE FOR ANY OF THE FOLLOWING: (1) THIRD-PARTY CLAIMS AGAINST YOU FOR DAMAGES; (2) LOSS OF, OR DAMAGE TO, YOUR RECORDS OR DATA; OR (3) SPECIAL, INCIDENTAL, OR INDIRECT DAMAGES OR FOR ANY ECONOMIC CONSEQUENTIAL DAMAGES (INCLUDING LOST PROFITS OR SAVINGS), EVEN IF ASUS, ITS SUPPLIERS OR YOUR RESELLER IS INFORMED OF THEIR POSSIBILITY.

Service and Support

For multi-language manuals, please refer to ASUS web site: **http://www.asus.com/support/**

Authorised distributors in Turkey

PENTA TEKNOLOJİ URUNLERİ DAGITIM TICARET A.Ş.

Address, City: DUDULLU ORGANİZE SANAYİ BOLGESİ NATO YOLU 4.CAD. NO:1 DUDULLU UMRANIYE 34775 İSTANBUL TÜRKİYE
Distributor Tel: 0216 645 82 00

Country: TURKEY

Bilkom Bilişim Hizmetleri A.Ş.

Address: Mahir İz Cad. No:26 K:2 Altunizade Üsküdar İstanbul - Türkiye
Distributor Tel: +90 216 554 9000

Country: TURKEY

C5 Elektronik Sanayi Ve Ticaret A.Ş.

Address: Sahrayıcedit Mah. Omca Sok. Golden Plaza No:33 E Blok Kat: 2 Kadıköy/İSTANBUL
Distributor Tel: +90 (216) 411 44 00

Country: TURKEY

Manufacturer: ASUSTeK COMPUTER INC.

Address: 1F, NO. 15, LIIDE RD., BEITOU DIST., TAIPEI CITY 112
Location: TAIWAN
Manufacturer Tel: 886-2-2894-3447

ASUS COMPUTER GmbH

Address: HARKORT STR. 21-23, 40880 RATINGEN, GERMANY
Tel: +49-2102-5789555

AEEE Yönetmeliğine Uygundur.

繁體中文

A. 包裝內容物

1.	椅背	6.	萬向輪	11.	端蓋
2.	五星腳	7.	氣桿	12.	備用螺絲
3.	青蛙托	8.	氣桿護套	13.	六角扳手
4.	磁吸式頭枕	9.	左側護罩		
5.	坐墊	10.	右側護罩		

注意：此部分說明僅供參考，實物外觀與特點或有所差別。

B. 座椅安裝步驟

安裝前請帶上保護手套。

- 將五星腳底面朝上放置，再逐一將滾輪插入並推入五星腳中。

注意：您可以將隨附的包裝材料墊在五星腳下方，以防刮傷。

- 將氣桿插入椅腿中心孔中，接著將氣桿護套安裝在氣桿的頂端。
- 將坐墊正面朝下置於工作檯上，並使用六角扳手拆下坐墊底部的 4 顆預裝螺栓。

注意：您也可將紙箱直立放置，作為臨時工作檯使用。

- 將青蛙托安裝至坐墊底部，並用步驟 3 中拆下的螺栓固定。
- 將青蛙托上的安裝孔與氣桿的頂端對齊，然後穩穩地向下扣合（為確保安全，此步驟需兩人互相協助進行）。
- 從椅背上移除 6 顆預先組裝的螺栓（2 顆較短，4 顆較長）。

重要！請將 2 種不同類型的螺栓分開存放，以便後續正確重新組裝。

- 將椅背的卡扣與坐墊的卡槽對齊。將椅背插入坐墊，直至其穩固地固定在坐墊上。

重要！將椅背以背面朝向您的方向放置，卡扣僅可位於左側。安裝前請務必確認朝向正確。

- 先將步驟 6 中拆下的 4 顆較長螺栓（每側各 2 顆）插入並固定，然後用內角扳手將螺栓鎖緊。
- 安裝左右兩側的護罩，並使用六角扳手將步驟 6 中移除的 2 顆較短螺栓（每側各 1 顆）鎖緊。
- 將隨附的端蓋安裝至左側護罩與右側護罩的安裝孔位。

然後放置磁吸式頭枕，使其自動吸附並固定在椅背上即可。

C. 調節功能

1.扶手調節

- ① 高度調節
- ② 向前和向後
- ③ 向內和向外
- ④ 旋轉角度調節

2.椅背傾斜度調節

3.高度調節

4.磁吸式頭枕

5.傾仰鎖定/解鎖

6.座椅晃動調節

简体中文

A. 包装内容物

1.	椅背	6.	万向轮	11.	端盖
2.	五星脚	7.	气杆	12.	备用螺丝
3.	青蛙托	8.	气杆护套	13.	六角扳手
4.	磁吸式头枕	9.	左侧护罩		
5.	坐垫	10.	右侧护罩		

注意：此部分说明仅供参考，实物外观与特点或有所差别。

B. 座椅安装步骤

安装前请带上保护手套。

- 将五星脚底面朝上放置，再逐一将滚轮插入并推入五星脚中。

注意：您可以将随附的包装材料垫在五星脚下方，以防刮伤。

- 将气杆插入椅腿中心孔中，接着将气杆护套安装在气杆的顶端。
- 将坐垫正面朝下置于工作台上，并使用六角扳手拆下坐垫底部的 4 颗预装螺栓。

注意：您也可将纸箱直立放置，作为临时工作台使用。

- 将青蛙托安装至坐垫底部，并用步骤 3 中拆下的螺栓固定。
- 将青蛙托上的安装孔与气杆的顶端对齐，然后稳稳地向下扣合（为确保安全，此步骤需两人互相协助进行）。
- 从椅背上移除 6 颗预先组装的螺栓（2 颗较短，4 颗较长）。

重要！请将 2 种不同类型的螺栓分开存放，以便后续正确重新组装。

- 将椅背的卡扣与坐垫的卡槽对齐。将椅背插入坐垫，直至其稳固地固定在坐垫上。

重要！将椅背以背面朝向您的方向放置，卡扣仅可位于左侧。安装前请务必确认朝向正确。

- 先将步骤 6 中拆下的 4 颗较长螺栓（每侧各 2 颗）插入并固定，然后用内角扳手将螺栓锁紧。
- 安装左右两侧的护罩，并使用六角扳手将步骤 6 中移除的 2 颗较短螺栓（每侧各 1 颗）锁紧。
- 将随附的端盖安装至左侧护罩与右侧护罩的安装孔位。

然后放置磁吸式头枕，使其自动吸附并固定在椅背上即可。

C. 调节功能

1.扶手调节

- ① 高度调节
- ② 向前和向后
- ③ 向内和向外
- ④ 旋转角度调节

2.椅背倾斜度调节

3.高度调节

4.磁吸式头枕

5.倾仰锁定/解锁

6.座椅晃动调节

1.	Dossier	6.	Roues	11.	Embouts
2.	Empattement	7.	Vérin de levage hydraulique	12.	Boulon de rechange
3.	Dispositif de contrôle	8.	Couverture télescopique	13.	Clé hexagonale
4.	Appuie-tête magnétique	9.	Couvercle gauche		
5.	Assise	10.	Couvercle droit		

REMARQUE : Les illustrations sont fournies à titre indicatif uniquement, l'apparence et les caractéristiques du fauteuil peuvent varier.

B. Assembler votre fauteuil

Mettez les gants avant de procéder à l'installation.

- Retournez l'empattement avant d'y insérer les roues une par une.

REMARQUE : Vous pouvez placer le matériau d'emballage inclus sous l'empattement pour éviter les rayures.
--

- Insérez le vérin de levage hydraulique dans le trou central de la base. Placez ensuite le couvercle télescopique sur le dessus du vérin de levage hydraulique.
- Placez la base du siège face vers le bas sur un établi et utilisez la clé hexagonale pour retirer les quatre boulons pré-assemblés sous la base du siège.

REMARQUE : Vous pouvez également placer la boîte en carton verticalement pour l'utiliser comme un établi.

- Fixez l'unité de commande sous la base du siège et fixez-la avec les boulons que vous avez retirés à l'étape 3.
- Alignez l'orifice de montage de l'unité de commande avec le haut du vérin de levage hydraulique, puis abaissez-le fermement. (Pour votre sécurité, effectuez cette manipulation à deux personnes)
- Retirez les six boulons préassemblés (deux courts et quatre longs) du dossier.

IMPORTANT ! Gardez les deux types de boulons séparés pour un remontage ultérieur.

- Alignez la patte sur le dossier avec l'encoche sur la base du siège. Insérez ensuite le dossier dans la base du siège jusqu'à ce qu'il repose sur la base.

IMPORTANT ! Positionnez le dossier avec le dos face à vous. La patte se trouve uniquement sur le côté gauche. Assurez-vous de respecter l'orientation indiquée avant l'installation.
--

- Insérez et attachez premièrement à la main les quatre boulons longs (deux de chaque côté) précédemment retirés à l'étape 6. Puis, utilisez la clé hexagonale pour les serrer.
- Installez les couvercles gauche et droit et serrez les deux boulons courts (un de chaque côté) précédemment retirés à l'étape 6 à l'aide de la clé hexagonale.
- Fixez les embouts fournis aux orifices de montage sur les couvercles gauche et droit. Positionnez ensuite l'appuie-tête magnétique et laissez-le se fixer automatiquement au dossier.

C. Fonctions réglables

- Réglage de l'accoudoir

- 1 Réglage de la hauteur
- 2 Vers l'avant et vers l'arrière
- 3 Vers l'intérieur et vers l'extérieur
- 4 Réglage de la rotation

- Dossier inclinable
- Réglage de la hauteur
- Appuie-tête magnétique
- Verrouillage/Déverrouillage d'inclinaison
- Réglage de la rigidité de la bascule
- Bouton de réglage du soutien lombaire
- Réglage de la hauteur
- Bouton de réglage du soutien lombaire
- Vers l'avant et vers l'arrière

Deutsch

1.	Rückenlehne	6.	Rollen	11.	Endkappen
2.	Rollenstandfuß	7.	Hydraulischer Hubzylinder	12.	Ersatzschraube
3.	Sitzhöhenregler	8.	Teleskop-Abdeckung	13.	Inbusschlüssel
4.	Magnetische Kopflehne	9.	Linke Abdeckung		
5.	Sitzfläche	10.	Rechte Abdeckung		

HINWEIS: Die Abbildungen dienen nur der Veranschaulichung, Ihr tatsächlicher Stuhl kann in Aussehen und Ausstattung abweichen.

B. Montage Ihres Stuhls

Ziehen Sie vor dem Aufbau die Handschuhe an.

- Stellen Sie den Rollenstandfuß auf den Kopf, bevor Sie die Rollen nacheinander einsetzen und in den Standfuß schieben.

HINWEIS: Sie können das mitgelieferte Verpackungsmaterial unter den Rollenstandfuß legen, um Kratzer zu vermeiden.

- Stecken Sie den hydraulischen Hubzylinder in die Öffnung in der Mitte des Standfußes. Bringen Sie dann die Teleskop-Abdeckung auf dem hydraulischen Hubzylinder an.
- Legen Sie die Sitzfläche mit der Oberseite nach unten auf eine Arbeitsplatte und entfernen Sie mit dem Inbusschlüssel die vier vormontierten Schrauben von der Unterseite der Sitzfläche.

HINWEIS: Sie können den Verpackungskarton auch senkrecht aufstellen, damit er als Arbeitsplatte dient.

- Bringen Sie den Sitzhöhenregler an der Unterseite der Sitzfläche an und befestigen Sie ihn mit den in Schritt 3 entfernten Schrauben.
- Richten Sie das Befestigungsloch des Sitzhöhenreglers an der Oberseite des hydraulischen Hubzylinders aus und lassen Sie die Baugruppe dann mit etwas Kraft herunter. (Zu Ihrer Sicherheit ist der Aufbau durch zwei Personen erforderlich)
- Entfernen Sie die sechs (zwei kürzeren und vier längeren) vormontierten Schrauben von der Rückenlehne.

WICHTIG! Halten Sie die beiden verschiedenen Arten von Schrauben für die spätere korrekte Remontage getrennt.
--

- Richten Sie die Lasche der Rückenlehne an der Aussparung der Sitzfläche aus. Setzen Sie dann die Rückenlehne in die Sitzfläche ein, bis sie auf der Sitzfläche aufliegt.

WICHTIG! Positionieren Sie die Rückenlehne mit der Rückseite zu Ihnen gewandt. Die Lasche befindet sich auf der linken Seite. Stellen Sie vor der Montage die richtige Ausrichtung sicher.

- Setzen Sie die vier längeren Schrauben ein, die Sie in Schritt 6 entfernt haben, und befestigen Sie sie (zwei auf jeder Seite) zunächst von Hand. Benutzen Sie dann den Inbusschlüssel zum Festziehen.
- Montieren Sie die linke und rechte Abdeckung und ziehen Sie die beiden kürzeren Schrauben (eine auf jeder Seite), die Sie in Schritt 6 entfernt haben, mit dem Inbusschlüssel fest.
- Befestigen Sie die mitgelieferten Endkappen an den Befestigungslöchern der linken und rechten Abdeckung. Bringen Sie dann die magnetische Kopflehne in Position und lassen Sie sie automatisch an der Rückenlehne haften.)

C. Verstellmöglichkeiten

- Armlehnenverstellung
 - 1 Höhenverstellung
 - 2 Nach vorn und zurück
 - 3 Nach innen und außen
 - 4 Verstellung durch Drehen
- Verstellung der Rückenlehne nach hinten
- Höhenverstellung
- Magnetische Kopflehne
- Kippsicherung/-entriegelung
- Verstellung des Schaukelwinkels des Sitzes
- Einstellknopf für die Lendenwirbelstütze

Höhenverstellung
- Einstellknopf für die Lendenwirbelstütze

Nach vorn und zurück

Italiano

1.	Schienale	6.	Rotelle	11.	Tappi terminali
2.	Base a stella	7.	Cilindro a sollevamento idraulico	12.	Bulloni
3.	Unità di controllo	8.	Copertura telescopica	13.	Bullone di ricambio
4.	Poggiatesta magnetico	9.	Coperchio sinistro		
5.	Base del sedile	10.	Coperchio destro		

NOTA: Le immagini hanno puro scopo illustrativo, le specifiche reali del prodotto potrebbero variare nell'aspetto e nella funzione.

B. Assemblaggio della sedia

Indossa i guanti prima di procedere all'installazione.

- Capovolgere la base del volante prima di inserire e spingere le ruote una alla volta.

NOTA: È possibile collocare il materiale di imballaggio incluso sotto la base del volante per evitare graffi.
--

- Inserisci il cilindro a sollevamento idraulico nel foro centrale della base a stella. Quindi, collocare la copertura telescopica sulla parte superiore del cilindro di sollevamento idraulico.
- Collocare la base del sedile rivolta verso il basso su un banco da lavoro e utilizzare la chiave esagonale per rimuovere i quattro bulloni preassemblati dalla parte inferiore della base del sedile.

NOTA: È inoltre possibile collocare la scatola di cartone verticalmente per utilizzarla come banco da lavoro.
--

- Fissare la centralina alla parte inferiore della base della seduta e fissarla con i bulloni rimossi al passaggio 3.
- Allineare il foro di montaggio sulla centralina con la parte superiore del cilindro di sollevamento idraulico, quindi abbassarla saldamente. (Per sicurezza consigliamo l'intervento di due persone)
- Rimuovere i quattro bulloni preassemblati dallo schienale.
- Allineare la linguetta sullo schienale con la tacca sulla base del sedile. Quindi, inserire lo schienale nella base del sedile finché non poggia sulla base del sedile.

IMPORTANTE! Collocare lo schienale con il retro rivolto verso di sé. La linguetta si trova solo sul lato sinistro. Assicurarsi che l'orientamento sia corretto prima dell'installazione.

- Inserire e fissare manualmente i quattro bulloni (due per lato) rimossi al passaggio 6. In seguito usa la chiave esagonale per stringerli.
- Installare le coperture sinistra e destra e serrare i bulloni in dotazione (elencati come Elemento 13 nell'elenco Contenuto della confezione) utilizzando la chiave esagonale.
- Fissare i tappi terminali in dotazione ai fori di montaggio sulle coperture sinistra e destra. Quindi, collocare il poggiatesta magnetico e lasciarlo agganciare automaticamente allo schienale.

C. Funzioni regolabili

- Regolazione braccioli
 - 1 Regolazione altezza
 - 2 Avanti e indietro
 - 3 Verso l'interno e verso l'esterno
 - 4 Regolazione rotazione
- Reclinazione schienale
- Regolazione altezza
- Poggiatesta magnetico
- Blocco / Sblocco inclinazione
- Regolazione dondolio sedia
- Manopola di regolazione del supporto lombare

Regolazione altezza
- Manopola di regolazione del supporto lombare

Avanti e indietro

עברית

1.	משענת גב	6.	גלגלים	11.	מכסי קצה
2.	בסיס גלגלים	7.	בוכנה הידראולית	12.	ברגים
3.	יחידת בקרה	8.	כיסוי טלסקופי	13.	בורג רזרבי
4.	משענת ראש מגנטית	9.	כיסוי שמאלי		
5.	בסיס המושב	10.	כיסוי ימני		

הערה: תרשימים קיימים לצורך התייחסות בלבד והמראה והתכונות שבהם עשויים להיות שונים מהכיסא שברשותך.

B. הרכבת הכיסא

לפני ההתקנה, הרכב כפופות.

- הפוך את בסיס הגלגלים לפני החדרת הגלגלים פנימה ודחיפתם אל תוך הבסיס, אחד אחד.

הערה: ניתן למקם את חומרי האריזה מתחת לבסיס הגלגלים כדי להימנע משריטות.

- הכנס את הבוכנה ההידראולית לפתח המרכזי של הבסיס. לאחר מכן, יש למקם את הכיסוי הטלסקופי מעל לגליל ההרמה ההידראולי.
- מקם את בסיס המושב עם הפנים כלפי מטה על משטח עבודה והשתמש במפתח המשושה כדי להסיר את ארבעת האומים שהורכבו מראש מתחתית בסיס המושב.

הערה: ניתן גם למקם את קופסת הקרטון בצורה מאונכת כדי לשמש כמשטח עבודה.

- חבר את יחידת הבקרה אל תחתית בסיס המושב והדק אותה באמצעות האומים שהסרת בשלב 3.
- יישר את חור ההרכבה ביחידת הבקרה עם חלקו העליון של גליל ההרמה ההידראולי, ואז הורד אותו בחוזקה. (למען השמירה על הבטיחות, על שני בני אדם לעשות זאת).
- הסר את ארבעת האומים שהורכבו מראש ממשענת הגב.
- יישר את הלישונית במשענת הגב עם החריץ בבסיס המושב. כעת, הכנס את משענת הגב אל תוך בסיס המושב, עד שתנחו על בסיס המושב.

חשוב! מקם את משענת הגב כאשר החלק האחורי פונה כלפיך. הלישונית ממוקמת בצד שמאל בלבד. יש לוודא שהכיוון נכון לפני ההתקנה.
--

- הכנס והדק את ארבעת האומים (שניים בכל צד) שהסרת בשלב 6 – עם האצבעות בלבד בשלב זה. לאחר מכן, השתמש במפתח המשושה כדי להדקם אותם.
- תתקן את הכיסוי השמאלי והימני והדק את האומים הכלולים (מופיעים בתור פריט 13 ברשימת 'תוכן האריזה') באמצעות המפתח המשושה.
- חבר את מכסי הקצה הכלולים על חורי ההרכבה בכיסוי השמאלי והימני.
- ואז, מקם את משענת הראש המגנטית ואפשר לה להתחבר אוטומטית אל משענת הגב.

C. פונקציות כיוון

- כיוון משענת הזרוע
 - 1 כיוון גובה
 - 2 קדימה ואחורה
 - 3 פנימה והחוצה
 - 4 כיוון סיבוב
- הטיית משענת הגב
- כיוון גובה
- משענת ראש מגנטית
- נעילה / ביטול נעילה של ההטיה
- כיוון דגנוד המושב
- ידיית כיווןן תמיכה בגב תחתון

כיוון גובה
- ידיית כיווןון תמיכה בגב תחתון

קדימה ואחורה

Português					
A. Conteúdo da embalagem					
1.	Encosto	6.	Rodas	11.	Tampas das extremidades
2.	Base das rodas	7.	Cilindro de elevação hidráulico	12.	Parafuso sobresselente
3.	Unidade de controlo	8.	Capa telescópica	13.	Chave sextavada
4.	Apoio de cabeça magnético	9.	Tampa esquerda	.	
5.	Base do assento	10.	Tampa direita		

NOTA: As ilustrações servem apenas como referência e podem ser diferentes da sua cadeira em termos de aparência e características.

B. Montar a cadeira

Calce as luvas antes da instalação.

- Vire a base das rodas ao contrário antes de inserir e encaixar as rodas na base, uma a uma.

NOTA: Pode colocar o material de embalagem incluído sob a base das rodas para evitar riscos.

- Introduza o cilindro de elevação hidráulico no orifício central da base. Em seguida, coloque a tampa telescópica na parte superior do cilindro hidráulico de elevação.
- Coloque a base da cadeira virada para baixo sobre uma bancada e utilize a chave hexagonal para remover os quatro parafusos previamente montados da parte inferior da base da cadeira.

NOTA: Também pode colocar a caixa de cartão na vertical para servir como bancada.

- Encaixe a unidade de controlo na parte inferior da base da cadeira e fixe-a com os parafusos que removeu no passo 3.
- Alinhe o orifício de montagem na unidade de controlo com a parte superior do cilindro hidráulico de elevação e, em seguida, baixe-o com firmeza. (Para sua segurança, o manuseamento deve ser realizado por duas pessoas)
- Remova os seis parafusos pré-montados (dois mais curtos e quatro mais longos) do encosto.

IMPORTANTE! Mantenha os dois tipos diferentes de parafusos separados para uma montagem correta posteriormente.

- Alinhe a patilha no encosto com o entalhe na base da cadeira. Em seguida, insira o encosto na base da cadeira até que fique encaixado na base do assento.

IMPORTANTE! Posicione o encosto com a parte de trás virada para si. A patilha encontra-se apenas do lado esquerdo. Certifique-se de que a orientação é a correta antes de proceder à instalação.

- Insira e encaixe os quatro parafusos mais compridos (dois de cada lado) que removeu no passo 6 primeiro com a mão. Em seguida, utilize a chave hexagonal para apertá-los.
- Instale as tampas esquerda e direita e aperte os dois parafusos mais curtos (um de cada lado) que removeu no passo 6 usando a chave hexagonal.
- Coloque as tampas fornecidas nos orifícios de montagem das tampas esquerda e direita. Em seguida, posicione o apoio de cabeça magnético e deixe que encaixe automaticamente no encosto.)

C. Funções ajustáveis

- Ajuste do apoio para braços
 - Ajuste da altura
 - Para a frente e para trás
 - Para dentro e para fora
 - Ajuste da rotação
- Ajuste de inclinação das Costas
- Ajuste da altura
- Apoio de cabeça magnético
- Bloqueio/desbloqueio de inclinação
- Ajuste de inclinação da Cadeira
- Botão de ajuste do apoio lombar

Ajuste da altura
- Botão de ajuste do apoio lombar

Para a frente e para trás

Polski					
A. Zawartość opakowania					
1.	Oparcie	6.	Kółka	11.	Zaślepki
2.	Podstawa na kółka	7.	Siłownik hydrauliczny	12.	Zapasowa śruba
3.	Moduł sterowania	8.	Teleskopowa pokrywa	13.	Klucz imbusowy
4.	Magnetyczny zagłówek	9.	Lewa pokrywa		
5.	Siedzisko	10.	Prawa pokrywa		

UWAGA: Rysunki mają charakter wyłącznie informacyjny i mogą różnić się od rzeczywistego wyglądu i funkcji fotela.

B. Montaż fotela

Przed montażem należy założyć rękawice.

- Przed włożeniem i wciśnięciem kół do podstawy, odwróć podstawę kół spodem do góry.

UWAGA: Pod podstawą koła można umieścić dołączony materiał opakowaniowy, aby uniknąć zarysowań.

- Włóż siłownik hydrauliczny do otworu na środku podstawy. Następnie umieść teleskopową pokrywę na górnej części hydraulicznego cylindra podnoszącego.
- Umieść podstawę siedzenia przodem w dół na stole warsztatowym i użyj klucza imbusowego, aby odkręcić cztery wstępnie zamontowane śruby z dolnej części podstawy siedzenia.

UWAGA: Można również ustawić pionowo karton, aby go użyć jako stół warsztatowy.

- Przymocuj moduł sterowania do spodu podstawy siedzenia i przykręć śrubami wykręconymi w kroku 3.
- Wyrównaj otwór montażowy w module sterowania z górną częścią cylindra podnośnika hydraulicznego, a następnie opuść go mocno. (Ze względów bezpieczeństwa czynność ta musi zostać wykonana przez dwie osoby).
- Usuń sześć (dwa krótsze i cztery dłuższe) wstępnie zamontowanych śrub z oparcia.

WAŻNE! Przechowuj dwa różne rodzaje śrub osobno, aby później poprawnie je złożyć.

- Dopasuj zaczep na oparciu do wycięcia w podstawie siedzenia. Następnie włóż oparcie do podstawy siedzenia, aż oprze się ono o podstawę siedzenia.

WAŻNE! Ustaw oparcie tyłem do siebie. Zaczep znajduje się tylko z lewej strony. Przed montażem upewnij się, że jest prawidłowo ustawiona orientacja.

- Włóż i zamocuj ręcznie cztery dłuższe śruby (po dwie z każdej strony), które zostały wyjęte w kroku 6. Następnie użyj klucza imbusowego, aby je dokręcić.
- Zainstaluj lewe i prawe osłony i dokręć dwa krótsze śruby (po jednej z każdej strony), które usunąłeś w kroku 6, używając klucza imbusowego.
- Przymocuj dostarczone zaślepki do otworów montażowych na lewej i prawej pokrywie. Następnie ustaw magnetyczny zagłówek i zaczekaj, aż zostanie automatycznie przymocowany do oparcia.

C. Funkcje regulacji

- Regulacja podłokietników
 - Regulacja wysokości
 - Przesuwanie do przodu i do tyłu
 - Przesuwanie do wewnątrz i na zewnątrz
 - Regulacja obrotu
- Regulacja oparcia
- Regulacja wysokości
- Magnetyczny zagłówek
- Blokada/odblokowanie nachylenia
- Regulacja ruchomości siedzenia
- Pokrętło regulacji podparcia lędźwiowego

Regulacja wysokości
- Pokrętło regulacji podparcia lędźwiowego

Przesuwanie do przodu i do tyłu

ไทย					
A. สิ่งที่มีบรรจุอยู่ในกล่องบรรจุภัณฑ์					
1.	พนักพิง	6.	ล้อ	11.	ฝาปิดปลาย
2.	ฐานล้อ	7.	กระบอกสูบลมไฮดรอลิก	12.	สลักเกลียวอะไหล่
3.	หน่วยควบคุม	8.	ฝาครอบแบบเลื่อนปรับ	13.	กุญแจหกเหลี่ยม
4.	ที่รองศีรษะแบบแม่เหล็ก	9.	ฝาครอบด้านซ้าย		
5.	ฐานที่นั่ง	10.	ฝาครอบด้านขวา		

หมายเหตุ: ภาพประกอบนี้ใช้สำหรับการอ้างอิงเท่านั้นและอาจแตกต่างจากเก้าอี้จริงในลักษณะและคุณสมบัติ

B. การประกอบเก้าอี้

สวมถุงมือก่อนการติดตั้ง

- พลิกฐานล้อกลับหัวก่อนจะใส่และดันล้อเข้าไปในฐานที่ละล้อ

หมายเหตุ: คุณสามารถวางวัสดุหุ้มที่ใหม่มาได้ฐานล้อเพื่อหลีกเลี่ยงรอยขีดข่วน

- ใส่กระบอกไฮดรอลิกลิฟต์เข้าไปในรูตรงกลางของฐาน จากนั้นวางฝาครอบแบบยืดหดได้บนด้านบนของกระบอกไฮดรอลิก
- วางฐานที่นั่งคว้านำลงบนโต๊ะทำงาน แล้วใช้ประแจหกเหลี่ยมถอดสลักเกลียวที่ประกอบไว้ล่วงหน้าใส่ตัวออก จากด้านล่างของฐานที่นั่ง

หมายเหตุ: คุณสามารถวางกล่องกระดาษแข็งในแนวตั้งเพื่อใช้เป็นโต๊ะทำงานได้

- ติดตั้งชุดควบคุมไว้ที่ด้านล่างของฐานที่นั่งและยึดด้วยสลักเกลียวที่คุณถอดออกในขั้นตอนที่ 3
- ติดตั้งหน่วยยึดบนชุดควบคุมให้ตรงกับด้านบนของกระบอกยกไฮดรอลิก จากนั้นกดลงอย่างมั่นคง (ต้องใช้สองคนในการจัดการเพื่อความปลอดภัยของคุณ)
- ถอดสลักเกลียวที่ประกอบไว้แล้วหกตัว (สองตัวสั้นและสี่ตัวยาว) ออกจากพนักพิง

สำคัญ! แยกน็อตสองประเภทออกจากกันเพื่อให้สามารถประกอบกลับได้อย่างถูกต้องในภายหลัง

- จัดตำแหน่งแถบล็อกบนพนักพิงให้ตรงกับร่องบนฐานที่นั่ง จากนั้นใส่พนักพิงลงในฐานที่นั่งจนพนักพิงอยู่บนฐานที่นั่งอย่างมั่นคง

สำคัญ! วางพนักพิงให้หลังหันเข้าหาคุณ แถบล็อกอยู่เพียงด้านซ้ายเท่านั้น ตรวจสอบให้แน่ใจว่าวางแนวถูกต้องก่อนการติดตั้ง

- เริ่มจากใส่และขันสกรูตัวยาวทั้งสองตัว (ด้านละสองตัว) ที่คุณถอดออกในขั้นตอนที่ 6 ด้วยมือก่อน จากนั้นใช้ประแจหกเหลี่ยมขันให้แน่น
- ติดตั้งฝาครอบด้านซ้ายและด้านขวา แล้วขันสลักเกลียวทั้งสองตัว (ด้านละหนึ่งตัว) ที่คุณถอดออกในขั้นตอนที่ 6 โดยใช้ประแจหกเหลี่ยม
- ติดตั้งน็อตที่มิดรวมกันเข้ากับรูยึดบนฝาครอบด้านซ้ายและขวา
- จากนั้นวางที่รองศีรษะแบบแม่เหล็กและปล่อยให้ติดตั้งที่รองหลังโดยอัตโนมัติ)

C. ฟังก์ชันที่ปรับได้

- การปรับที่วางแขน
 - การปรับความสูง
 - ไปข้างหน้าและข้างหลัง
 - เข้าข้างในและออกข้างนอก
 - การปรับการหมุน
- พนักพิงปรับเอน
- การปรับความสูง
- ที่รองศีรษะแบบแม่เหล็ก
- ล็อก/ปลดล็อกการเอนหลัง
- การปรับการโยกของที่นั่ง
- ปุ่มปรับระดับพนักพิงรองเอว

การปรับความสูง
- ปุ่มปรับระดับพนักพิงรองเอว

ไปข้างหน้าและถอยหลัง

Español					
A. Contenido del paquete					
1.	Respaldo	6.	Ruedas	11.	Tapas terminales
2.	Base de la rueda	7.	Cilindro de elevación hidráulica	12.	Tornillo de repuesto
3.	Unidad de control	8.	Cubierta telescópica	13.	Llave Allen
4.	Reposacabezas magnético	9.	Cubierta izquierda		
5.	Base del asiento	10.	Cubierta derecha		

NOTA: Las ilustraciones son solo de referencia y pueden variar de la silla real en cuanto a apariencia y características.

B. Ensamblaje de la silla

Póngase los guantes antes de realizar la instalación.

- Voltee la base de las ruedas colocándolas boca abajo antes de insertar y empujar las ruedas en la base una por una.

NOTA: Puede colocar el material de embalaje incluido debajo de la base de las ruedas para evitar arañazos.

- Inserte el cilindro de elevación hidráulica en el orificio central de la base. A continuación, coloque la cubierta telescópica en la parte superior del cilindro de elevación hidráulica.
- Coloque la base del asiento boca abajo sobre un banco de trabajo y utilice la llave hexagonal para retirar los cuatro tornillos premontados de la parte inferior de la base del asiento.

NOTA: También puede colocar la caja de cartón en posición vertical para que sirva como banco de trabajo.

- Acople la unidad de control a la parte inferior de la base del asiento y fjela con los tornillos que retiró en el paso 3.
- Alinee el orificio de montaje de la unidad de control con la parte superior del cilindro del elevador hidráulico y, a continuación, bájelo con firmeza. (Por su seguridad, se necesitan dos personas para manipular el producto)
- Retire los seis tornillos preensamblados (dos más cortos y cuatro más largos) del respaldo.

¡IMPORTANTE! Coloque el respaldo de espaldas a usted. La pestaña solo está en el lado izquierdo. Asegúrese de que la orientación sea la correcta antes de la instalación.

- Alinee la lengüeta del respaldo con la muesca de la base del asiento. A continuación, inserte el respaldo en la base del asiento hasta que quede apoyado sobre ella.

¡IMPORTANTE! Coloque el respaldo de espaldas a usted. La pestaña solo está en el lado izquierdo. Asegúrese de que la orientación sea la correcta antes de la instalación.

- En primer lugar, inserte y acople los cuatro tornillos más largos (dos en cada lado) que quitó en el paso 6 a mano. A continuación, utilice la llave Allen para apretarlos.
- Instale las cubiertas izquierda y derecha y apriete los dos tornillos más cortos (uno en cada lado) que retiró en el paso 6 utilizando la llave Allen.
- Instale las cubiertas izquierda y derecha y apriete los dos tornillos más cortos (uno en cada lado) que retiró en el paso 6 utilizando la llave Allen.
- Acople las tapas terminales incluidas en los orificios de montaje de las cubiertas izquierda y derecha. A continuación, coloque el reposacabezas magnético y deje que se fije acople al respaldo.

C. Funciones ajustables

- Ajuste de apoyabrazos
 - Ajuste de la altura
 - Hacia adelante y hacia atrás
 - Hacia adentro y hacia afuera
 - Ajuste de la rotación
- Respaldo reclinable
- Blocare/deblocare inclinare
- Reposacabezas magnético
- Bloqueo / Desbloqueo de inclinación
- Ajuste de la dureza del asiento
- Perilla de ajuste del soporte lumbar

Ajuste de la altura
- Perilla de ajuste del soporte lumbar

Hacia adelante y hacia atrás

A. محتويات العبوّة	العربية	
1. مسند الظهر	6. العجلات	11. السدادات الطرفية
2. قاعدة العجلة	7. الإسطوانة الرافعة الهيدروليكية	12. البرغي الاحتياطي
3. وحدة التحكم	8. الغطاء التلسكوبي	13. المفتاح السداسي
4. مسند الرأس المغناطيسي	9. الغطاء الأيسر	
5. قاعدة المقعد	10. الغطاء الأيمن	

ملاحظة: الصور التوضيحية معروضة كمرجع فقط وقد تختلف عن الكرسي الفعلي من حيث المظهر والخواص.

B. تركيب الكرسي

ضع التفارّات قبل التّركيب.

- اقلب قاعدة العجلات رأسًا على عقب قبل إدخال العجلات ودفعها إلى القاعدة واحدة تلو الأخرى.

ملاحظة: يمكنك وضع مادة التغليف المرفقة أسفل قاعدة العجلة لتجنب الخدوش.

أدخل الإسطوانة الرافعة الهيدروليكية بالفتحة المركزية الموجودة بالقاعدة. ثم ضع الغطاء التلسكوبي على الجزء العلوي من أسطوانة الرفع الهيدروليكية.

ضع قاعدة المقعد على طرولة العمل بحيث يكون وجهها لأسفل واستخدم مفتاحًا سداسيًا لإزالة البراغي الأربعة المركبة مسبقًا من أسفل قاعدة المقعد.

ملاحظة: يمكنك أيضًا وضع صندوق الكرتون بصورة عمودية لتستخدمه كطاولَة عمل.

- ركب وحدة التحكم في الجزء السفلي من قاعدة المقعد وثبتها باستخدام البراغي التي أزلتها في الخطوة 3.
- خاذ فتحة التثبيت الموجودة على وحدة التحكم مع الجزء العلوي من أسطوانة الرفع الهيدروليكية، ثم اخفضها بقوة. (مطلوب شخصين للتركيب من أجل سلامتك)
- قم بإزالة المسامير الستة (اثنتان قصيران وأربعة طويلان) المثبتة مسبقًا من مسند الظهر.

مهم! احتفظ بأنواع البراغي المختلفة منفصلة لضمان إعادة التجميع بشكل صحيح لاحقًا.

7. خاذ اللسان الموجود على مسند الظهر مع الحزّ الموجود على قاعدة المقعد. ثم ادخل مسند الظهر في قاعدة المقعد حتى يستقرّ على قاعدة المقعد.

مهم! مسند الظهر بحيث يكون ظهروه مواجهًا للـ لسان موجود على الجانب الأيسر فقط. تأكد من أن الوضعية صحيحة قبل التركيب.

8. قم بإدخال وتثبيت البراغي الأربعة الأطول (اثنين على كل جانب) التي قمت بإزالتها في الخطوة 6 يدويًا أولاً. ثم استخدم المفتاح السداسي لربطها جيدًا.

9. قم بتركيب الغطاءين الأيسر والأيمن وقم بتثبيت البرغيين القصيرين (واحد على كل جانب) اللتين قمت بإزالتها في الخطوة 6 باستخدام مفتاح سداسي.

10.ركب السدادات الطرفية المرفقة في فتحات التثبيت الموجودة على الأغطية اليمنى واليسرى.

ثم ضع مسند الرأس المغناطيسي ودعه يستقر في مكانه على مسند الظهر تلقائيًا.

C. وظائف قابلة للضبط

- ضبط مسند الذراع

- ضبط الارتفاع
- للأمام والخلف
- للداخل والخارج
- ضبط التنوير

- ضبط مسند الرأس

3. ضبط الارتفاع

4. مسند الرأس المغناطيسي

5. قفل/فتح الإمالة

6. ضبط تحريك المقعد

7. مقبض تعديل دعم أسفل الظهر

ضبط الارتفاع

8. مقبض تعديل دعم أسفل الظهر

للأمام والخلف

한국어

A. 패키지 내용물

1. 등받이	6. 휠	11. 엔드 캡
2. 휠 베이스	7. 유압식 리프트 실린더	12. 예비 볼트
3. 제어 장치	8. 텔레스코핑 커버	13. 육각 렌치
4. 자석 헤드레스트	9. 왼쪽 커버	
5. 시트 베이스	10. 오른쪽 커버	

참고: 그림은 참고용으로서, 외관 및 기능이 실제와 다를 수 있습니다.

B. 의자 조립하기

설치하기 전에 장갑을 착용합니다.

- 받침대에 휠을 삽입하고 밀어넣기 전, 휠 받침대를 뒤집어 주세요.

참고: 스크래치를 피할 수 있도록 휠 베이스 아래에 동봉된 포장재를 두어도 좋습니다.

2. 유압식 리프트 실린더를 베이스의 가운데 구멍에 끼웁니다. 그 후 유압식 리프트 실린더 위에 텔레스코핑 커버를 올려주세요.

3. 좌석의 뒷면이 아래로 향하도록 작업대에 두고 육각형 키를 활용해 좌석 하단에 사전 조립된 볼트를 제거합니다.

참고: 카톤 박스를 수직으로 세워 작업대로 활용할 수 있습니다.

- 컨트롤 유닛을 좌석 하단에 부착한 후 3단계에서 제거했던 볼트를 조여주세요.
- 유압식 실린더 위에 컨트롤 유닛의 마운팅 홀을 일치시킨 후 단단히 아래로 내려줍니다. (이 경우 안전을 위해 두 사람이 세워야 합니다.)
- 등받이에서 미리 조립된 볼트 6개(짧은 볼트 2개와 긴 볼트 4개)를 제거하십시오.

중요! 나중에 정확하게 재조립할 수 있도록 두 가지 유형의 볼트를 분리해 두세요.

- 백레스트의 탭을 좌석의 노치에 정렬하세요. 좌석에 백레스트가 얹혀질 때까지 삽입해 주세요.

중요! 백레스트의 뒷면을 바라볼 수 있도록 위치시킵니다. 탭은 왼쪽에만 위치합니다. 설치 전 올바른 방향인지 확인하세요.

8. 먼저 손으로 단계 6에서 제거한 긴 볼트 4개(양쪽에 2개씩)를 삽입하고 고정하십시오. 그 후 육각형 키를 이용해 조여주세요.

9. 왼쪽 및 오른쪽 커버를 설치하고 육각 렌치를 사용하여 6단계에서 제거한 짧은 볼트 두 개(각 측면에 하나씩)를 조입니다.

10. 동봉된 엔드 캡을 왼쪽과 오른쪽 커버의 마운팅 홀에 부착합니다.

그 후 자석 헤드레스트를 위치시킨 후 백레스트가 자동으로 부착되도록 하세요.

C. 조정 가능한 기능

- 팔걸이 조정

- ↑ 높이 조정

- ↑ 전진 및 후진

- ↑ 안쪽 또는 바깥쪽 이동

- ↑ 회전 조정

2. 등받이 꺾히기

3. 높이 조정

4. 자석 헤드레스트

5. 기울임 잠금 / 해제

6. 시트 잠금 가능성 조정

7. 팔 지지대 조정 노브

높이 조정

8. 팔 지지대 조정 노브

전진 및 후진

Nederlands

A. Inhoud van verpakking

1. Rugleuning	6. Wielen	11. Einddoppen
2. Wielbasis	7. Hydraulische hefcilinder	12. Reservebout
3. Bedieningseenheid	8. Telescopische afdekking	13. Inbussleutel
4. Magnetische hoofdsteun	9. Linker afdekking	
5. Basis stoel	10. Rechter afdekking	

OPMERKING: De afbeeldingen zijn uitsluitend bedoeld als referentie en kunnen verschillen van de werkelijke stoel in uiterlijk en functies.

B. De stoel monteren

Trek de handschoenen aan vóór de installatie.

- Draai de wielbasis ondersteboven voordat u de wielen een voor een in de basis plaatst en duwt.

OPMERKING: U kunt het meegeleverde verpakkingsmateriaal onder de wielbasis plaatsen om krassen te voorkomen.

2. Stop de hydraulische hefcilinder in de centrale opening van de voet. Plaats vervolgens de telescopische afscherming op de bovenkant van de hydraulische hefcilinder.

3. Plaats de zitting met de voorkant naar beneden op een werkbank en gebruik de zeskantsleutel om de vier voorgemonteerde bouten van de onderkant van de zitting te verwijderen.

OPMERKING: U kunt de kartonnen doos ook verticaal plaatsen om als werkbank te werken.

4. Bevestig de regeleenheid aan de onderkant van de stoelbodem en zet hem vast met de bouten die u in stap 3 hebt verwijderd.

5. Lijn het bevestigingsgat op de regeleenheid uit met de bovenkant van de hydraulische hefcilinder en laat deze vervolgens stevig zakken. (Hantering door twee personen vereist voor uw veiligheid)

6. Verwijder de zes (twee kortere en vier langere) voorgemonteerde bouten van de rugleuning.

BELANGRIJK! Houd de twee verschillende soorten bouten gescheiden voor correcte herassemblage later.

7. Lijn het lipje op de rugleuning uit met de inkeping op de zitting. Steek vervolgens de rugleuning in de zitting totdat deze op de zitting rust.

BELANGRIJK! Plaats de rugleuning met de achterkant naar u toe. Het lipje bevindt zich alleen aan de linkerkant. Zorg voor de juiste oriëntatie voordat u de installatie uitvoert.

8. Plaats en bevestig eerst met de hand de vier langere bouten (twee aan elke kant) die u in stap 6 heeft verwijderd. Gebruik vervolgens de inbussleutel om ze vast te draaien.

9. Installeer de linker- en rechterafdekkingen en draai de twee kortere bouten (één aan elke kant) die u in stap 6 hebt verwijderd vast met behulp van de inbussleutel.

10. Bevestig de meegeleverde einddoppen in de montagegaten in de linker- en rechterkap. Plaats vervolgens de magnetische hoofdsteun en laat deze automatisch aan de rugleuning bevestigen.

C. Afstelfuncties

1. Afstelling armsteun

- ↑ Hoogte-afstelling

- ↑ Vooruit en achteruit

- ↑ Naar binnen en naar buiten

- ↑ Rotatie-aanpassing

2. Afstelling rugleuning

3. Hoogte-afstelling

4. Magnetische hoofdsteun

5. Kantelen vergrendelen/ontgrendelen

6. Afstelling schommelbaarheid stoel

7. Afstelknop lendensteun

Hoogte-afstelling

8. Afstelknop lendensteun

Vooruit en achteruit

Română

A. Conținutul ambalajului

1. Spătar	6. Roți	11. Capace de închidere
2. Baza roților	7. Cilindru hidraulic de ridicare	12. Șurub de schimb
3. Unitate de control	8. Capac telescopic	13. Cheie hexagonală
4. Tetieră magnetică	9. Capac stânga	
5. Baza scaunului	10. Capac dreapta	

NOTĂ: Ilustrațiile au doar rol exemplificativ și pot diferi de scaunul dvs. actual ca aspect și caracteristici.

B. Asamblarea scaunului

Puneți-vă mânușile înainte de instalare.

- Întoarceți baza roții cu susul în jos înainte de a introduce și împinge roțile în bază, una câte una.

NOTĂ: Puteți așeza materialul de ambalare inclus sub baza roții pentru a evita zgărieturile.

2. Introduceți cilindrul hidraulic de ridicare în orificiul din centrul bazei. Apoi, așezați capacul telescopic pe partea superioară a cilindrului hidraulic de ridicare.

3. Așezați baza scaunului cu fața în jos pe o bancă de lucru și utilizați cheia hexagonală pentru a scoate cele patru șuruburi preasamblate din partea inferioară a bazei scaunului.

NOTĂ: De asemenea, puteți așeza cutia de carton în poziție verticală pentru a o folosi ca banc de lucru.

4. Atașați unitatea de control la partea inferioară a bazei scaunului și fixați-o cu șuruburile pe care le-ați scos la pasul 3.

5. Aliniați orificiul de montare de pe unitatea de control cu partea superioară a cilindrului hidraulic de ridicare, apoi coborâți-l ferm. (Pentru siguranța dvs. este necesar ca două persoane să manipuleze scaunul.)

6. Scoateți cele șase șuruburi preasamblate (două mai scurte și patru mai lungi) de pe spătar.

IMPORTANT! Păstrați cele două tipuri diferite de șuruburi separate pentru o reasamblare corectă ulterior.

7. Aliniați clema de pe spătar cu creștătura de pe baza scaunului. Apoi introduceți spătarul în baza scaunului până când acesta se sprijină pe baza scaunului.

IMPORTANT! Poziționați spătarul cu partea din spate orientată spre dvs. Panoul se află doar pe partea stângă. Asigurați-vă că orientarea este corectă înainte de instalare.

8. Introduceți și fixați mai întâi manual cele patru șuruburi mai lungi (două pe fiecare parte) pe care le-ați scos la pasul 6. Apoi, folosiți cheia hexagonală pentru a le strânge.

9. Montați capacele din stânga și din dreapta și strângeți cele două șuruburi mai scurte (câte unul pe fiecare parte) pe care le-ați demontat la pasul 6, folosind cheia hexagonală.

10. Atașați capacele de capăt incluse în pachet la orificiile de montare de pe capacele din stânga și din dreapta.

Apoi poziționați tetiera magnetică și lăsați-o să se atașeze automat de spătar.)

C. Funcții reglabile

1. Reglare cotiere

- ↑ Reglare pe înălțime

- ↑ Înainte și înapoi

- ↑ Interior și exterior

- ↑ Reglare rotație

2. Înclinare spătar

3. Reglare pe înălțime

4. Tetieră magnetică

5. Blocare/deblocare înclinare

6. Reglare înclinare scaun

7. Buton de reglare a suportului lombar

Reglare pe înălțime

8. Buton de reglare a suportului lombar

Înainte și înapoi